

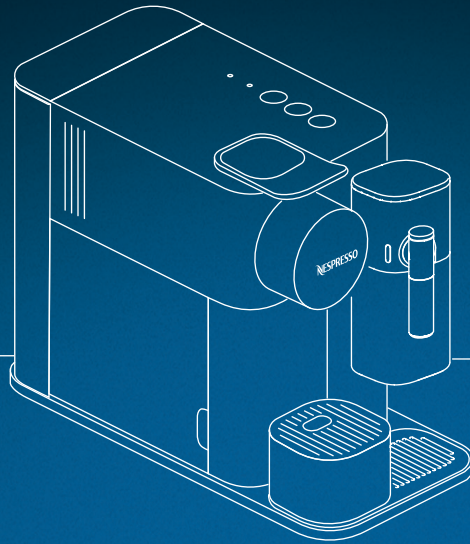

* Ma machine



LATTISSIMA ONE

MY MACHINE*



EN	User manual	LT	Naudotojo vadovas	4
LV	Lietotāja rokasgrāmata	ET	Kasutusjuhend	30

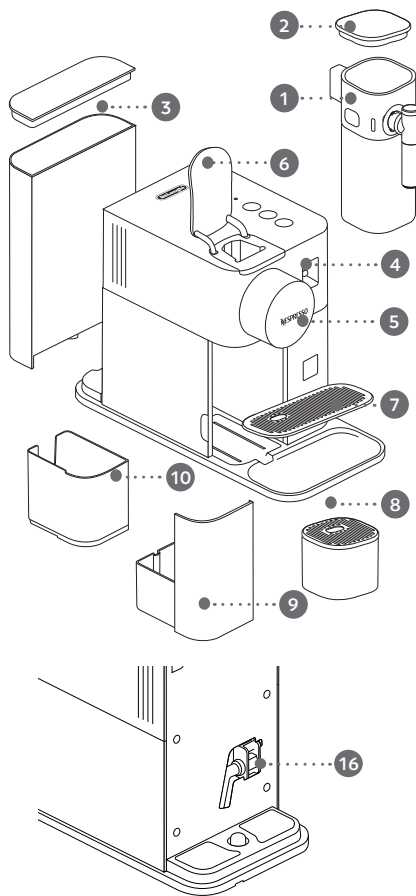



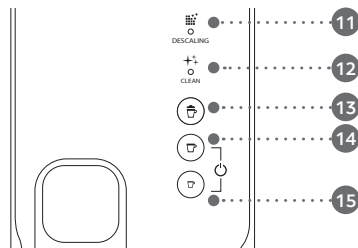

Machine overview Kavos aparato apžvalga

- 1 Rapid Cappuccino system / Sistema „Rapid Cappuccino“
- 2 Refill lid / Pripildymo dangtelis
- 3 Water tank (1 L) / Vandens talpa (1 l)
- 4 Rapid Cappuccino system connector / Sistemos „Rapid Cappuccino“ jungtis
- 5 Coffee outlet / Kavos išleidimo anga
- 6 Lever / Svirtis
- 7 Base grid / Pagrindo grotelės
- 8 Cup support / Puodelių atrama
- 9 Drip tray / Lašų surinkimo padėklas
- 10 Used capsule container / Panaudotų kapsulių konteineris
- 16 Descaling pipe / Kalkių šalinimo vamzdelis



Alerts Įspėjamieji pranešimai

- 11 DESCALING  : descaling alert refer to section “Descaling”
DESCALING  : įspėjimas apie kalkių šalinimą, žr. skyrių „Kalkių šalinimas“
- 12 CLEAN  : milk system cleaning alert refer to section “Preparing Espresso Macchiato - Cappuccino - Latte Macchiato”
CLEAN  : įspėjimas apie pieno sistemos valymą, žr. skyrių „Espresso Macchiato – Cappuccino – Latte Macchiato ruošimas“.

Beverage buttons Gėrimų mygtukai

- 13 Milk drink (Espresso Macchiato, Cappuccino, Latte Macchiato)
Gėrimai su pienu (*Espresso Macchiato, Cappuccino, Latte Macchiato*)
- 14 Lungo 110 ml
Lungo 110 ml
- 15 Espresso 40 ml
Espresso 40 ml

Specifications Techniniai duomenys

Lattissima One EN510/F121

 220-240 V~, 50-60 Hz, 1450 W

P_{max} 19 bar / 1.9 MPa

 4.17 kg (net weight) (grynasis svoris)

 ~1 L

 15.4 cm
25.6 cm
32.4 cm

Content Turinys

Overview / Apžvalga	4
Specifications / Techniniai duomenys	5
Safety Precautions	6
Atsargumo priemonės	9
Packaging Content / Pakuotės turinys	13
First use / Naudojantis pirmą kartą	14
Setting water hardness / Vandens kietumo nustatymas	15
Coffee preparation / Kavos ruošimas	16
Programming coffee quantity / Kavos kiekio programavimas	17
Assembling/Disassembling the Rapid Cappuccino System / Sistemos „Rapid Cappuccino“ surinkimas / išrinkimas	17
Preparing Espresso Macchiato-Cappuccino-Latte Macchiato / <i>Espresso Macchiato-Cappuccino-Latte Macchiato</i> ruošimas	18
Cleaning Rapid Cappuccino System / Sistemos „Rapid Cappuccino“ valymas	20
Power off / Išjungimas	21
Maintenance / Techninė priežiūra	22
Descaling / Kalkių šalinimas	23
Restoring quantity to default settings / Numatytyjų kiekio nustatymų atkūrimas	25
Emptying the system before a period of non-use, for frost protection or before a transportation to be repaired / Sistemos ištuštinimas prieš tam tikrą nesinaudojant kavos aparatu, siekiant apsaugoti nuo šalčio arba prieš vežant remontuoti.	26
Troubleshooting	27
Gedimų šalinimas	28
Contact Nespresso / Susisieki su „ Nespresso “	29
Disposal and Environmental Protection / Utilizavimas ir aplinkos apsauga	29

Safety Precautions



CAUTION / WARNING



ELECTRICAL DANGER



DISCONNECT DAMAGED SUPPLY CORD

⚠ CAUTION: WHEN YOU SEE THIS SIGN, PLEASE REFER TO THE SAFETY PRECAUTIONS TO AVOID POSSIBLE HARM AND DAMAGE.

⚠ CAUTION: THE SAFETY PRECAUTIONS ARE PART OF THE APPLIANCE. READ ALL INSTRUCTIONS CAREFULLY BEFORE USING YOUR NEW APPLIANCE FOR THE FIRST TIME. KEEP THEM IN A PLACE WHERE YOU CAN FIND AND REFER TO THEM LATER ON.

ℹ INFORMATION: WHEN YOU SEE THIS SIGN, PLEASE TAKE NOTE OF THE ADVICE FOR THE CORRECT AND SAFE USAGE OF YOUR APPLIANCE.

- The appliance is intended to prepare beverages according to these instructions.
- Do not use the appliance for other than its intended use.
- This appliance has been designed for indoor and non-extreme temperature conditions use only.
- Protect the appliance from direct sunlight effect, prolonged water splash and humidity.
- This is a household appliance only. It is not intended to be used in: staff kitchen areas in shops, offices and other working environments; farm houses; by clients in hotels, motels and other residential type environments; bed and breakfast type environments.
- This appliance shall not be placed in a cabinet when in use.
- This appliance may be used by children of at least 8 years of age, as long as they are supervised and have been

- given instructions about using the appliance safely and are fully aware of the dangers involved. Cleaning and user maintenance shall not be made by children unless they are older than 8 and they are supervised by an adult.
- Keep the appliance and its cord out of reach of children under 8 years of age.
- This appliance may be used by persons with reduced physical, sensory or mental capabilities, or whose experience or knowledge is not sufficient, provided they are supervised or have received instruction to use the device safely and understand the dangers.
- Children shall not use the device as a toy.
- The manufacturer accepts no responsibility and the guarantee will not apply for any commercial use, inappropriate handling or use of the appliance, any damage

resulting from use for other purposes, faulty operation, non-professionals' repair or failure to comply with the instructions.

- If an extension cord is required: for voltage 230V, the conductor cross-section for an extension should be at least 1.0 mm². For voltage 120V, the cross-section should be at least 1.5 mm².



Avoid risk of fatal electric shock and fire.

- In case of an emergency: immediately remove the plug from the power socket.
- Only plug the appliance into suitable, easily accessible, earthed mains connections. Make sure that the voltage of the power source is the same as that specified on the rating plate. The use of an incorrect connection voids the guarantee.
- In case of plug incompatibility with the socket, use an adaptor

ensuring the ground continuity between the machine and the network.

The appliance must only be connected after installation.

- Do not pull the cord over sharp edges, clamp it or allow it to hang down.
- Keep the cord away from heat and damp.
- If the supply cord or the plug are damaged, they must be replaced by the manufacturer, its service agent or similarly qualified persons, in order to avoid all risks.
- Do not operate any appliance with a damaged cord or plug or after the appliance malfunctions, or has been damaged in any manner. Return appliance to the nearest authorized service facility for examination, repair or adjustment.
- If an extension cord is required, use only an earthed cord with

a conductor cross-section of at least 1.5 mm² or matching input power.

- To avoid hazardous damage, never place the appliance on or beside hot surfaces such as radiators, stoves, ovens, gas burners, open flame, or similar.
- Always place it on a horizontal, stable and even surface. The surface must be resistant to heat and fluids, like water, coffee, descaler or similar liquids.
- Disconnect the appliance from the mains when not in use for a long period. Disconnect by pulling out the plug and not by pulling the cord itself or the cord may become damaged.
- Unplug from outlet when not in use and before cleaning. Allow to cool before putting on or taking off parts, and before cleaning the appliance.
- Always attach plug to appliance first, then plug cord into the wall outlet. To disconnect,

stop any preparation, turn any control to "off", then remove plug from wall outlet.

- Never touch the cord and the plug with wet hands.
- To protect against fire, electric shock and injury to persons, do not immerse cord, or plugs, in water or other liquid.
- Never immerse the appliance in any liquid.
- Never put the appliance or part of it in a dishwasher, except the disassembled Rapid Cappuccino System, base grid, cup support, drip tray and used capsule container.
- Electricity and water together is dangerous and can lead to fatal electrical shocks.
- Do not open the appliance. Hazardous voltage inside!
- Do not put anything into any openings. Doing so may cause fire or electrical shock!
- The use of accessory attachments not recommended by the appliance manufacturer

may result in fire, electric shock or injury to persons.

- Close supervision is necessary when any appliance is used by or near children.
- Do not use outdoors.

Avoid possible harm when operating the appliance.

- Never leave the appliance unattended during operation.
- Do not use the appliance if it is damaged, has been dropped or not operating perfectly. Immediately remove the plug from the power socket. Contact **Nespresso** or **Nespresso** authorized representative for examination, repair or adjustment.
-  A damaged appliance can cause electrical shocks, burns and fire.
- Always completely close the lever and never lift it during operation. Scalding may occur.
- Do not put fingers under coffee outlet, risk of scalding.

EN Safety Precautions

- The surface of the heating element remains hot after use and the outside of the appliance may retain the heat for several minutes depending on use.
- Do not put fingers into capsule compartment or the capsule shaft. Danger of injury!
- Water could flow around a capsule when not perforated by the blades and damage the appliance.
- Never use an already used, damaged or deformed capsule.
- If a capsule is blocked in the capsule compartment, turn the machine off and unplug it before any operation. Call **Nespresso** or **Nespresso** authorized representative.
- Always fill the water tank with cold, drinking water.
- Empty water tank if the appliance will not be used for an extended time (holidays, etc.).
- Replace water in water tank when the appliance is not operated for a weekend or a similar period of time.
- Do not use the appliance without the drip tray and drip grid to avoid spilling any liquid on surrounding surfaces.
- The machine is not intended for use with raw milk.
- Do not use any strong cleaning agent or solvent cleaner. Use a damp cloth and mild cleaning agent to clean the surface of the appliance.
- To clean machine, use only clean tools.
- When unpacking the machine, remove the protective film and dispose.
- This appliance is designed for **Nespresso** coffee capsules available exclusively through **Nespresso** or your **Nespresso** authorized representative.
- The cow milk beverages delivered by this equipment are not suitable for persons with

milk or lactose intolerances and allergies, and for children under the age of 3.

- All **Nespresso** appliances pass stringent controls. Reliability tests under practical conditions are performed on randomly selected units. This can show traces of any previous use.
- **Nespresso** reserves the right to change instructions without prior notice.

Descaling

- **Nespresso** descaling agent, when used correctly, helps ensure the proper functioning of your machine over its lifetime and that your coffee experience is as perfect as the first day.
- Descale according to user manual recommendations, or consult the descaling information by visiting the **Nespresso** website www.nespresso.com/machine-maintenance.
-  CAUTION: the descaling

solution can be harmful. Avoid contact with eyes, skin and surfaces. The use of any unsuitable descaling agent may lead to machine component damage or an insufficient descaling process. For any additional questions you may have regarding descaling, please contact **Nespresso**.

SAVE THESE INSTRUCTIONS

Pass them on to any subsequent user.

This instruction manual is also available as a PDF at nespresso.com.



DĖMESIO / ĮSPĖJIMAS



ELEKTROS PAVOJUS



ATJUNKITE PAŽEISTĄ MAITINIMO LAIDĄ

⚠ DĖMESIO: PAMATĘ ŠĮ ŽENKLĄ, LAIKYKITĖS SAUGOS PRIEMONIŲ, KAD IŠVENGTUMĖTE GALIMOS ŽALOS IR NUOSTOLIŲ.

⚠ DĖMESIO: SAUGOS PRIEMONĖS YRA PRIETAISO DALIS. PRIEŠ PIRMĄ KARTĄ NAUDODAMIESI NAUJŲ PRIETAISU, ATIDŽIAI PERSKAITYKITE VISAS INSTRUKCIJAS. LAIKYKITE JAS PO RANKA, KAD, PRIREIKUS, GALĖTUMĖTE JAS RASTI IR JOMIS PASINAUDOTI.

ℹ INFORMACIJA: KAI MATOTE ŠĮ ŽENKLĄ, ATKREIPKITE DĖMESĮ Į PATARIMUS DĖL TINKAMO IR SAUGAUS PRIETAISO NAUDOJIMO.

- Prietaisas skirtas gėrimams ruošti pagal šias instrukcijas.
- Naudokite prietaisą tik pagal jo numatytąją paskirtį.
- Šis prietaisas skirtas naudoti tik patalpose ir ne ekstremaliomis temperatūromis.
- Saugokite prietaisą nuo tiesioginių saulės spindulių, taip pat ilgalaikio vandens ir drėgmės poveikio.
- Šis prietaisas skirtas naudoti tik namie. Jis nėra skirtas naudoti: personalo poilsio patalpose parduotuvėse, biuruose ir kitose darbo aplinkose; ūkiuose; viešbučio, motelių ir kitų apgyvendinimo įstaigų svečių; nakvynės ir pusryčių tipo įstaigose.
- Kai šis prietaisas naudojamas, jo negalima statyti į spintelę.
- Šį prietaisą gali naudoti ne jaunesni kaip 8 metų vaikai, jei jie yra prižiūrimi, gavę instrukcijas, kaip saugiai naudotis prietaisu, ir žino visus

- su tuo susijusius pavojus. Vaikai negali valyti prietaiso ir atlikti jo techninę priežiūrą, nebent jie yra vyresni nei 8 m. amžiaus ir yra prižiūrimi suaugusiųjų.
- Laikykite prietaisą ir jo laidą toliau nuo jaunesnių nei 8 m. amžiaus vaikų.
- Šį prietaisą gali naudoti asmenys, kurių fiziniai, jutiminiai ar protiniai gebėjimai yra riboti arba kurių patirtis ar žinios yra nepakankamos, jei jie yra prižiūrimi arba gavę instrukcijas, kaip saugiai naudotis prietaisu, ir supranta pavojus.
- Vaikai negali naudotis prietaisu kaip žaislu.
- Gamintojas neprisiima jokios atsakomybės, ir garantija netaikoma už bet kokį komercinį naudojimą, netinkamą prietaiso tvarkymą ar naudojimą, bet kokią žalą, atsiradusią dėl prietaiso naudojimo kitiems

- tikslams, netinkamą veikimą, neprofesionalų remontą ar instrukcijų nesilaikymą.
- Jei reikalingas ilgutinavimas: esant 230 V įtampai ilgutinavimas turi būti ne mažesnis kaip 1,0 mm². Esant 120 V įtampai skerspjūvis turi būti ne mažesnis kaip 1,5 mm².



Venkite mirtino elektros smūgio ir gaisro pavojus.

- Avarijos atveju: nedelsdami ištraukite kištuką iš elektros lizdo.
- Prietaisąjunkite tik prie tinkamo, lengvai prieinamo, įžeminto elektros tinklo. Įsitikinkite, kad maitinimo šaltinio įtampa yra tokia pati, kaip nurodyta vardinėje plokštelėje. Neteisingos jungties naudojimas panaikina garantiją.
- Jei kištukas nesuderinamas su kištukiniu lizdu, naudokite

adapterį, užtikrinantį kavos aparato ir tinklo įžeminimo tęstinumą.

Prietaisą galima prijungti tik jį sumontavus.

- Netraukite laido per aštirus kraštus, neprispauskite jo ir neleiskite jam kaboti.
- Saugokite laidą nuo karščio ir drėgmės.
- Tam, kad sugedus maitinimo laidui ar kištukui, būtų galima išvengti bet kokio pavojaus, juos turi pakeisti gamintojas, jo techninės priežiūros agentas ar panašios kvalifikacijos asmenys.
- Nenaudokite bet kokio prietaiso su pažeistu laidu ar kištuku, taip pat jei jis netinkamai veikia arba yra sugadintas kitu būdu. Gražinkite prietaisą į artimiausią įgaliotą techninės priežiūros centrą patikrinti, sutaisyti ar sureguliuoti.
- Jei reikalingas ilgutavas,

naudokite tik įžemintą laidą, kurio laidininko skerspjūvis yra ne mažesnis kaip 1,5 mm² arba atitinkantį įėjimo galią.

- Tam, kad išvengtumėte pavojingų pažeidimų, niekada nestatykite prietaiso ant karštų paviršių, tokių kaip radiatoriai, viryklės, orkaitės, dujiniai degikliai, atvira liepsna ar pan., arba šalia jų.
- Visada statykite jį ant horizontalaus, stabilaus ir lygaus paviršiaus. Paviršius turi būti atsparus karščiui ir skysčiams, pvz., vandeniui, kavai, nukalkinimo priemonei ar panašioms skysčiams.
- Ilgai nenaudojamą prietaisą atjunkite nuo elektros tinklo. Atjunkite ištraukdami kištuką, o ne traukdami patį laidą, kitaip galite pažeisti laidą.
- Kai nesinaudojate prietaisu ir prieš jį valydami, ištraukite kištuką iš elektros lizdo. Prieš surinkdami ar išrinddami prietaisą, taip pat prieš jį valydami, leiskite jam atvėsti.
- Pirmiausia visada prijunkite kištuką prie prietaiso, tada įkiškite laidą į sieninį kištukinį lizdą. Jei norite atjungti, sustabdykite bet kokio gėrimo gamybą, pasukite bet kurį valdiklį į padėtį „off“ (išjungta), tada ištraukite kištuką iš lizdo.
- Niekada nelieskite laido ir kištuko drėgnomis rankomis.
- Norėdami išvengti gaisro, elektros smūgio ir asmenų sužalojimų, nenardinkite prietaiso ar laido į vandenį ar kitus skysčius.
- Niekada nenardinkite prietaiso į jokių skystį.
- Niekada nedėkite prietaiso ar jo dalių į indaplovę, išskyrus išardytą sistemą „Rapid Cappuccino“, pagrindo groteles, puodelių atramą, lašų surinkimo padėklą ir panaudotų kapsulių konteinerį.
- Elektros ir vandens derinys yra pavojingas ir gali sukelti mirtiną elektros smūgį.

- Neatidarykite prietaiso. Pavojinga įtampa viduje!
- Nieką nedėkite į jokias angas. Tai gali sukelti gaisrą arba elektros smūgį!
- Naudodami prietaiso gamintojo nerekomenduotus priedus galite sukelti gaisrą, elektros smūgį ar susižaloti.
- Kai prietaisas naudojamas vaikų ar šalia jų, būtina užtikrinti tinkamą priežiūrą.
- Nenaudokite jo lauke.

Naudodamiesi prietaisu venkite galimos žalos.

- Niekada nepalikite veikiančio prietaiso be priežiūros.
- Nenaudokite prietaiso, jei jis yra pažeistas, buvo nukritęs ar neveikia tinkamai. Nedelsdami ištraukite kištuką iš elektros lizdo. Susisiekite su įgaliotu „Nespresso Club“ ar „Nespresso“ atstovu dėl patikros, remonto ar sureguliuavimo darbų.

-  Sugedęs prietaisas gali sukelti elektros smūgį, nudegimus ir gaisrą.
 - Visada iki galo uždarykite svirtį ir niekada nekelkite jos darbo metu. Galite nusiplikyti.
 - Nekiškite pirštų po kavos išpylimo anga, nes kyla pavojus nusiplikyti.
 - Pasinaudojus prietaisu, kaitinamasis elementas kurį laiką būna įkaitęs. Priklausomai nuo to, kaip buvo naudojamas prietaisu, prietaiso paviršius taip pat keletą minučių išlieka šiltas.
 - Nekiškite pirštų į kapsulės skyrių arba kapsulės veleną. Pavojus susižaloti!
 - Aplink asmenimis nepradurta kapsulę gali pratekėti vanduo ir sugadinti prietaisą.
 - Niekada nenaudokite jau panaudotos, pažeistos ar deformuotos kapsulės.
 - Jei kapsulių skyriuje įstrigo kapsulė, prieš atlikdami bet kokius veiksmus išjunkite aparatą ir atjunkite jį nuo elektros tinklo. Paskambinkite „Nespresso“ arba oficialiam „Nespresso“ atstovui.
 - Visada pilkite į vandens talpą šalto geriamojo vandens.
 - Ištuštinkite vandens talpą, jei prietaisas nebus naudojamas ilgesnį laiką (per atostogas ir pan.).
 - Kai prietaisas nenaudojamas savaitgalį ar panašų laikotarpį, pakeiskite vandens rezervuare esantį vandenį.
 - Nenaudokite prietaiso be lašų surinkimo padėklo ir lašų surinkimo grotelių, kad skystis neišsilietų ant aplinkinių paviršių.
 - Prietaisas neskirtas naudoti su neapdirbtu pienu.
 - Nenaudokite jokių stiprių valymo priemonių ar tirpiklių. Prietaiso paviršių valykite drėgnu skudurėliu ir švelnia valymo priemone.
 - Kavos aparatą valykite tik švariomis priemonėmis.
 - Išpakuodami kavos aparatą nuimkite apsauginę plėvelę ir išmeskite.
 - Šis prietaisas skirtas naudoti su „Nespresso“ kavos kapsulėmis, platinamoms tik per „Nespresso“ arba jūsų „Nespresso“ įgaliotą atstovą.
 - Šiuo prietaisu ruošiami gėrimai su karvės pienu netinka asmenims, netoleruojantiems pieno ar laktozės, alergiškiems pienui ir jaunesniems nei 3 metų vaikams.
 - Visiems „Nespresso“ prietaisams taikomos griežtos kontrolės procedūros. Patikimumo bandymai praktinėmis sąlygomis atliekami su atsitiktinai atrinktais vienetais. Dėl to gali matytis bet kokio ankstesnio naudojimo pėdsakai.
 - „Nespresso“ pasilieka teisę keisti instrukcijas iš anksto apie tai neįspėdama.
- ### Kalkių šalinimas
- Tinkamai naudojama „Nespresso“ kalkių šalinimo priemonė padeda užtikrinti tinkamą kavos aparato veikimą visą jo eksploatavimo laiką bei tai, kad jūsų kava būtų tokia pat nepriekaištinga, kaip ir pirmąją dieną.
 - Šalinkite kalkes pagal naudotojo vadovo rekomendacijas arba ieškokite informacijos apie nukalkinimą „Nespresso“ interneto svetainėje www.nespresso.com/machine-maintenance.
 -  DĖMESIO: kalkių šalinimo tirpalas gali būti kenksmingas. Venkite sąlyčio su akimis, oda ir paviršiais. Naudojant bet kokią netinkamą kalkių šalinimo priemonę, gali būti pažeisti mašinos komponentai arba kalkių šalinimo procesas gali būti nepakankamas. Jei turite papildomų klausimų dėl nukalkinimo šalinimo, kreipkitės į „Nespresso“.

**IŠSAUGOKITE ŠIAS
INSTRUKCIJAS**

**Perduokite jas kitam
vartotojui.**

**Šį instrukcijų vadovą taip
pat galima rasti PDF formatu
adresu nespresso.com.**

Packaging Content

Pakuotės turinys

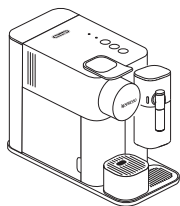

- 1 Coffee machine
Kavos aparatas

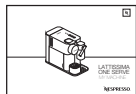

- 2 User manual
Naudotojo vadovas



- 3 Capsules set
Kapsulių rinkinys



- 4 "Welcome to Nespresso folder"
Lankstinukas „Sveikiname prisijungus prie Nespresso“



- 5 1x water hardness test stick, in the user manual
1x vandens kietumo indikatorius (naudotojo vadove)

Lattissima One

Lattissima One

EN

LT

THE CLASSIC ESPRESSO EXPERIENCE

With the **Nespresso** Original system, you're invited to enjoy the essence of an espresso, with or without milk. Inspired by the Italian coffee tradition, it's a timeless experience at the touch of a button. The **Nespresso** Original machines and capsules offer an array of aromas to fit all coffee tastes. Espresso or lungo, black or in a recipe, always layered with a soft crema or an indulgent foam. This is only made possible thanks to the 19-bar pressure in every machine. It extracts the optimal flavours from each capsule, to reveal them in your cup. **Nespresso** Original, classic in its own way.

PATIRTIS, DOVANOJAMA KLASIKINĖS ESPRESSO KAVOS

Kai naudojate „Nespresso Original“ sistemą, leidžiatės į tikrojo espresso kelionę – su pienu arba be jo. Įkvėpta itališkos kavos tradicijos, tai – laikui nepavaldji patirtis, pasiekama vienu mygtuko paspaudimu. Kavos aparatai ir kapsulės „Nespresso Original“ siūlo daugybę aromatų, patenkinsiančių net pačius išrankiausius kavos mėgėjus. Espresso arba lungo, tiesiog juoda arba paruošta pagal receptą, jūsų kava visada turės švelnią putelę ar tirštą putą. Tai įmanoma tik dėl 19 barų slėgio kiekviename kavos aparate. Iš kiekvienos kapsulės jis išgauna kuo daugiau skonio, kad šis atsiskleistų jūsų kavos puodelyje. „Nespresso Original“ – kavos patirtis, jau tapusi klasika.

First use

Naudojantis pirmą kartą

⚠ CAUTION: first read the safety precautions to avoid risks of fatal electrical shock and fire.

Please ensure ground continuity when plugging the machine in the power outlet.

DĖMESIO: pirmiausia perskaitykite saugos priemones, kad išvengtumėte mirtino elektros smūgio ir gaisro pavojaus. Įjungdami kavos aparatą į maitinimo lizdą, užtikrinkite įžeminimo tęstinumą.

- 1** When unpacking the machine, remove the protective film, water tank, drip tray, and used capsule container. Adjust the cable length and store the excess in the cable guide under the machine. Remove the sticker on the grid. You can register your machine on www.nespresso.com.

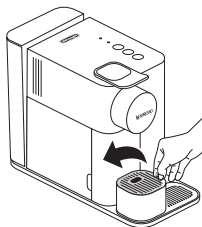

Išpakuodami kavos aparatą nuimkite apsauginę plėvelę, vandens talpą, lašų surinkimo padėklą ir panaudotų kapsulių konteinerį. Sureguliuokite kabelio ilgį, o jo nereikalingą dalį suvyniokite į kabelio kreiptuvą po kavos aparatu. Nuimkite ant grotelių esantį lipduką. Kavos aparatą galite užregistruoti svetainėje www.nespresso.com.

- 2** Plug machine into the mains. Rinse the water tank before filling with drinking water up to maximum level.

Prijunkite kavos aparatą prie elektros tinklo. Išskalaukite vandens talpą ir įpilkite į ją geriamojo vandens iki MAX lygio.

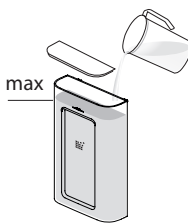

- 3** Switch the machine on by pressing any buttons:
- Blinking lights: heating-up (18 sec)
 - Illuminates white: ready to use
 - Išjunkite kavos aparatą paspausdami bet kurį iš mygtukų:
 - Mirksintys indikatoriai: kaista (18 sek.)
 - Šviečia balta spalva: galima naudoti

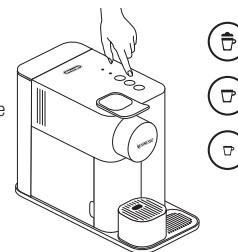

- 4** Rinse the machine by placing a 500 ml container under the coffee outlet and pressing the Lungo button. Repeat three times.

Išplaukite kavos aparatą padėdami 500 ml talpos indą po kavos išleidimo anga ir paspausdami mygtuką „Lungo“. Pakartokite tris kartus.

- i** Machines are fully tested after being produced. Some traces of coffee powder could be found in rinsing water.

Pagaminti kavos aparatai yra išsamiai išbandomi. Skalavimo vandenyje galima aptikti kavos miltelių pėdsakų.

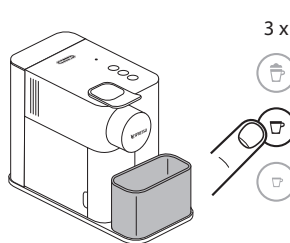

- 5** Clean the milk jug, refer to Cleaning Rapid Cappuccino System section.

Išvalykite pieno talpą. Žr. skyrių „Sistemos „Rapid Cappuccino“ valymas“.

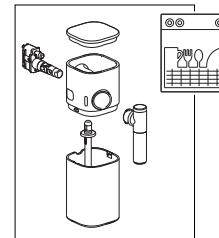

Setting water hardness

Vandens kietumo nustatymas

EN

LT

- 1 Take water hardness sticker placed on the first page of the user manual and place it under water for 1 second.



1 sec



Paimkite vandens kietumo lipduką, esantį pirmajame naudotojo vadovo puslapyje, ir 1 sekundei panardinkite jį po vandeniu.

- 2 The number of red squares indicates the water hardness level.

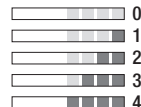

Raudonų kvadratų skaičius rodo vandens kietumo lygį.

- 3 Remove milk jug and switch the machine on.

Išimkite pieno talpą ir įjunkite kavos aparatą.

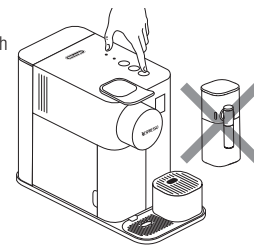

- 4 Press the milk drink button for 3 seconds to enter Menu mode: descaling and clean alerts start blinking.



> 3 sec



Paspauskite gėrimo su pienu mygtuką ir palaikykite 3 sekundes, kad įjungtumėte meniu režimą: pradės mirksėti kalkių šalinimo ir valymo įspėjimai.

- NOTE:** the Menu mode exits automatically after 30 sec. if no actions are performed. It can be exited manually by pressing the milk drink button for 3 seconds.

PASTABA: jei neatliekami jokie veiksmai, meniu režimas automatiškai išsijungia po 30 sek. Iš jos galima išėiti rankiniu būdu, paspaudus ir 3 sek. palaikius gėrimo su pienu mygtuką.

- 5 Press the Espresso button.

Paspauskite mygtuką Espresso.



- 6 Now, within 15 sec, you can set the desired value by pressing the corresponding button (see below table). They blink 3 times rapidly to confirm new value. The menu exits automatically and machine returns to ready mode.

Dabar per 15 sek. paspaudę atitinkamą mygtuką (žr. toliau pateiktą lentelę) galite nustatyti norimą reikšmę. Jis greitai sumirksi 3 kartus, kad patvirtintų naują reikšmę. Meniu režimas išsijungia automatiškai, ir kavos aparatas grįžta į parengties režimą.

Level / Lygis	Button(s) / Mygtukas (-ai)	fH	dH	CaCO3
	Milk drink / Gėrimas su pienu	< 5	< 3	< 50 mg/l
	Lungo	> 7	> 4	> 70 mg/l
	Espresso	> 13	> 7	> 130 mg/l
	Milk drink + Lungo / Gėrimas su pienu + Lungo	> 25	> 14	> 250 mg/l
	Lungo + Espresso	> 38	> 21	> 380 mg/l

Coffee preparation

Kavos ruošimas

- 1 Lift the lever completely and insert the capsule.

Pakelkite svirtį iki galo ir įdėkite kapsulę.

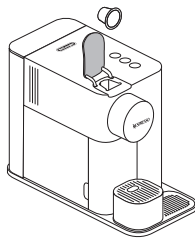

- 2 Close the lever and place a cup adapted to the desired beverage under the coffee outlet.

Uždarykite svirtį ir po kavos išleidimo anga padėkite norimam gėrimui pritaikytą puodelį.

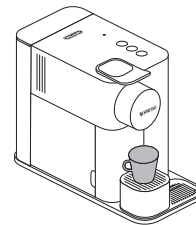

- 3 Press the Espresso (40 ml) or the Lungo (110 ml) button. Preparation will stop automatically. To stop the coffee flow or top up your coffee, press again.

Paspauskite mygtuką *Espresso* (40 ml) arba *Lungo* (110 ml). Gaminimas sustos automatiškai. Norėdami nutraukti kavos tiekimą arba padidinti kavos kiekį, paspauskite dar kartą.

i NOTE: during heat up, you can press any coffee button. You need to insert a capsule first then the coffee will flow automatically when the machine is ready.

PASTABA: kol kavos aparatas kaista, galite paspausti bet kurį kavos mygtuką. Pirmiausia reikia įdėti kapsulę, o kai kavos aparatas bus paruoštas naudoti, kava pradės tekėti automatiškai.

110 ml →



40 ml →



- 4 Few seconds after the end of the preparation, lift and close the lever to eject the capsule into the used capsule container. Do not open the lever too early.

Praėjus kelioms sekundėms po paruošimo pabaigos, pakelkite ir uždarykite svirtį, kad kapsulė būtų išmesta į panaudotų kapsulių konteinerį. Neatidarykite svirties per anksti.

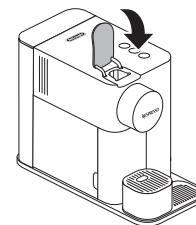

Programming coffee quantity

Kavos kiekio programavimas

i **NOTE:** We recommend you to keep factory settings for Espresso and Lungo to ensure the best in cup results for each of our coffee varieties.

PASTABA: Rekomenduojame išsaugoti gamyklinius *Espresso* ir *Lungo* nustatymus, kad užtikrintumėte geriausių kiekvienos mūsų kavos rūšies rezultatus.

1 Follow the step 1-2 of section "coffee preparation".

Atlikite 1–2 veiksmus, nurodytus skyriuje „Kavos ruošimas“.

2 Touch and hold Espresso or Lungo button for at least 3 sec to enter the programming mode. Brewing starts and button blinks fast.

Palieskite ir palaikykite *Espresso* arba *Lungo* mygtuką bent 3 sek., kad įjungtumėte programavimo režimą. Pradedama virti kava, mygtukas greitai mirksi.



3 Release button when desired volume is reached. Coffee volume is now stored for the next coffee preparations. Button blinks 3 times to confirm the new coffee volume.

Atleiskite mygtuką, kai pasiekiamas pageidaujamas kiekis. Dabar kavos kiekis išsaugomas kitam kavos ruošimui. Mygtukas 3 kartus sumirksi, taip patvirtindamas naują kavos kiekį.

Coffee quantity programmable / Programuojamas kavos kiekis			
	Minimum / Mažiausias	Default / Numatytasis	Maximum / Didžiausias
Milk / Pienas	-	40 ml	-
Lungo	70 ml	110 ml	150 ml
Espresso	20 ml	40 ml	70 ml

i **NOTE:** for milk recipes, coffee quantity cannot be programmed.

PASTABA: receptų su pienu atveju kavos kiekio programuoti negalima.



Assembling / Disassembling the Rapid Cappuccino System

Sistemos „Rapid Cappuccino“ surinkimas / išrinkimas

1 Remove the milk container by pressing the button on the side of the milk jug. Unplug the aspiration tube.

Išimkite pieno talpą paspausdami mygtuką, esantį jos šone. Atjunkite aspiracinį vamzdelį.

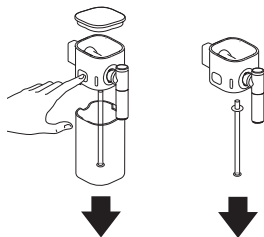

2 Position the milk spout vertically to disassemble and to reassemble.

Norėdami išrinkti ir surinkti pieno snapelį, laikykite jį vertikaliai.

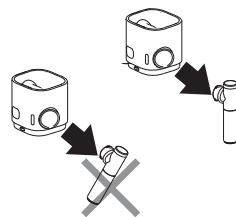

3 Press the button on the side of milk jug and pull to unlock the connector.

Paspauskite pieno talpos šone esantį mygtuką ir patraukite, kad atlaisvintumėte jungtį.

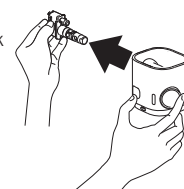

Preparing Espresso Macchiato-Cappuccino-Latte Macchiato

Espresso Macchiato-Cappuccino-Latte Macchiato ruošimas

- 1** Fill the milk container up to one of the 4 levels indicators (see figure).
Place the lid and connect the Rapid Cappuccino System to the machine.

Pripildykite pieno talpą iki vieno iš 4 lygio indikatorių (žr. paveikslėlių).
Uždėkite dangtelį ir prijunkite „Rapid Cappuccino“ sistemą prie kavos aparato.

- i** The machine will use all milk quantity in the milk jug and will stop automatically when empty. For a perfect milk froth, use skimmed or semi-skimmed cow milk at refrigerator temperature (about 4° C).

You can use soy, almond or oat drink for your preparations. In such case, it is required to clean the Rapid Cappuccino System after each use in the dishwasher.

WARNING: Plant-based beverages contain allergens (gluten, almond, soy) and should be handled carefully by persons suffering from food allergies. The volume of froth depends on the nature of the beverage used, and its temperature.

Kavos aparatas sunaudos visą pieno kiekį, esantį pieno talpoje, ir automatiškai sustos, kai ji bus tuščias.

Kad susidarytų tobulos putos, naudokite šaldytuvo temperatūros (apie 4 °C) nugriebtą ar iš dalies nugriebtą pieną.

Galite ruošti gėrimus su sojų, migdolų ar avižų pienu. Tokiu atveju kaskart pasinaudojus „Rapid Cappuccino“ sistema, ją reikia plauti indaplovėje.

ĮSPĖJIMAS: Augalinės kilmės gėrimuose yra alergenu (glitimo, migdolų, sojos), todėl alergiški maisto produktams asmenys su jais turėtų elgtis atsargiai. Putų kiekis priklauso nuo naudojamo gėrimo pobūdžio ir temperatūros.

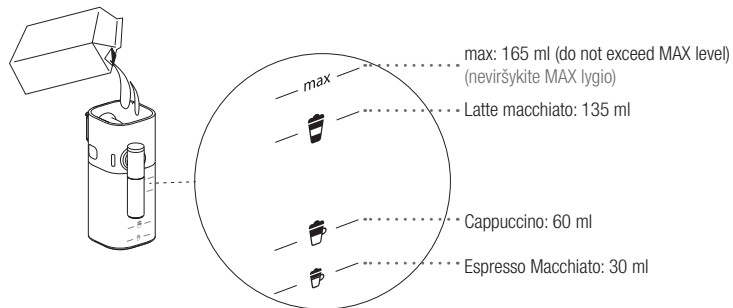

- 2** Lift the lever completely and insert the capsule. Close the lever.

Pakelkite svirtį iki galo ir įdėkite kapsulę.
Uždarykite svirtį.

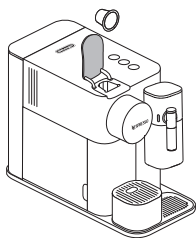

- 3** Place a cup adapted to the quantity of milk you poured under the coffee outlet and adjust milk spout position by lifting it up to the right level.

Po kavos išleidimo anga padėkite puodelį, pritaikytą įpilto pieno kiekiui, ir sureguliuokite pieno snapelio padėtį pakeldami jį iki reikiamo lygio.

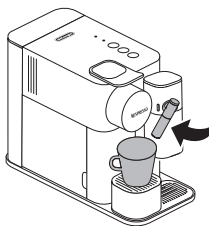

- 4** Press the milk button.

Paspauskite pieno mygtuką.

- i** The preparation starts after approximately 15 seconds blinking lights (first milk and then coffee).

Indikatoriai mirksi apie 15 sekundžių, tada pradės ruošti kava (iš pradžių tiekiamas pienas, paskui kava).



- 5 At the end of the preparation, the clean alert  blinks orange to indicate it is advisable to clean the Rapid Cappuccino System. It is necessary to clean if no more beverage are required.

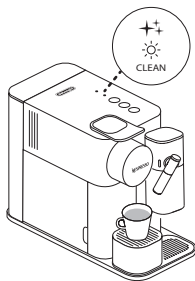

Kai gėrimas baigiamas ruošti, oranžine spalva ima mirksėti  valymo įspėjimas, nurodydamas, kad patartina išvalyti „Rapid Cappuccino“ sistemą. Ją būtina išvalyti, jei nebus ruošiami daugiau gėrimų.

- 6 Lift and close the lever to eject the capsule into the used capsule container.

Pakelkite ir uždarykite svirtį, kad kapsulė būtų išmesta į panaudotų kapsulių konteinerį.

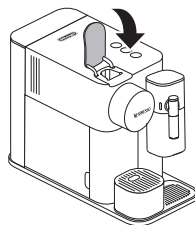

- 7 To prepare a second beverage, remove the milk container lid and fill the milk container up. Do not exceed the MAX level. Repeat operations 1 to 6.

Norėdami paruošti antrą gėrimą, nuimkite pieno talpos dangtelį ir pripildykite pieno talpą. Neviršykite MAX lygio. Pakartokite 1–6 veiksmus.

-  Be careful: When pouring the milk into the milk container pay attention it does not spill out of it. If necessary, clean well with a cloth. Do not place the milk pack on the milk container because the container could unhook from the machine.

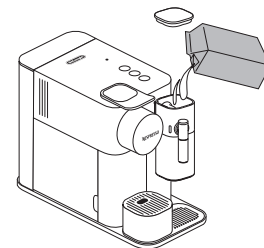

Atsargiai: Pildami pieną į pieno talpą stenkitės, kad jis neišsilietų. Jei reikia, nuvalykite šluoste. Nedėkite pieno pakuotės ant pieno talpos, nes ji gali atsiskirti nuo kavos aparato.

- 8 After a period of non use of maximum 30 minutes after your milk recipe preparation, disassemble the milk jug refer to section "Assembling / Disassembling of Rapid Cappuccino System", and clean all 6 dismantled components in dishwasher or hand wash refer to section "Cleaning Rapid Cappuccino System".

Praėjus ne daugiau kaip 30 minučių po to, kai buvo paruoštas gėrimas su pienu, išrinkite pieno talpą (žr. skyrių „Sistemos „Rapid Cappuccino“ surinkimas / išrinkimas“). Plaukite visus 6 išmontuotus komponentus indaplovėje arba rankomis (žr. skyrių „Sistemos „Rapid Cappuccino“ valymas“).

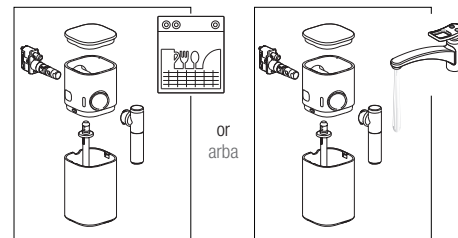

-  The number of consecutive milk beverages should not exceed 5. We recommend cleaning the Rapid Cappuccino System between each milk preparation.

Neruoškite daugiau nei 5 gėrimų su pienu iš eilės. Rekomenduojame sistemą „Rapid Cappuccino“ valyti kaskart paruošus gėrimą su pienu.

 Clean alert / Valymo įspėjimas		
 CLEAN	Blinks orange Mirksi oranžine spalva	It is advisable to clean; you can still prepare some other beverages. Patartina išvalyti. Galėsite ruošti kitus gėrimus.
 CLEAN	Illuminates orange Šviečia oranžine spalva	It is necessary to clean; the machine stops and it is not possible to prepare any beverages. Būtina išvalyti. Kavos aparatas sustoja, negalima ruošti jokių gėrimų.

Cleaning Rapid Cappuccino System Sistemos „Rapid Cappuccino“ valymas

Disassemble the milk jug. Refer to section "Assembling/Disassembling of Rapid Cappuccino System".
Rinse away carefully any milk residue with hot drinking water.

Išmontuokite pieno talpą. Žr. skyrių „Sistemos „Rapid Cappuccino“ surinkimas / išrinkimas“. Pieno likučius kruopščiai nuplaukite karštu geriamuoju vandeniu.

I When a dishwasher is not available, the Rapid Cappuccino System components can be hand washed. The cleaning procedure must be performed after each use.

Kai nėra galimybės naudotis indaplove, sistemos „Rapid Cappuccino“ dalis galima plauti rankomis. Valyti reikia kaskart pasinaudojus sistema.

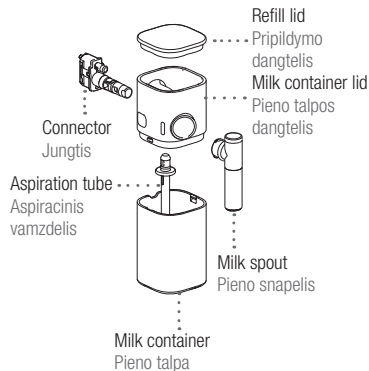

DISHWASHER: INDAPLOVĖJE:

1 Put the six dismantled components in the upper tray of your dishwasher and run a program at high temperature (50°/60°C).

Šešias išrinktas dalis sudėkite į viršutinį indaplovės stalčių ir paleiskite aukštiną temperatūros (50/60 °C) programą.

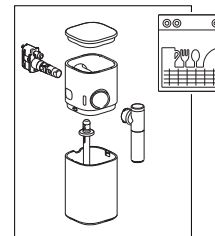

HAND WASH: PLOVIMAS RANKOMIS:

1 Soak all components in with hot drinking water (min. 40°C) together with mild/soft detergent for at least 30 minutes and rinse thoroughly with hot drinking water.

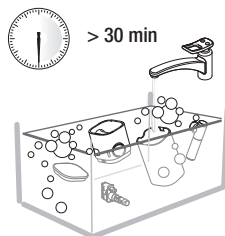

Užmerkite visas dalis karštame geriamajame vandenyje (min. 40 °C) su švelniu / minkštu plovikliu mažiausiai 30 minučių ir kruopščiai nuskalaukite karštu geriamuoju vandeniu.

2 Clean the interior of the milk tank with mild/soft detergent and rinse with hot drinking water. Do not use abrasive material that might damage the surface of the equipment.

Pieno talpos vidų valykite švelniu / minkštu plovikliu ir nuplaukite karštu geriamuoju vandeniu. Nenaudokite abrazyvinių medžiagų, kurios gali pažeisti įrangos paviršių.

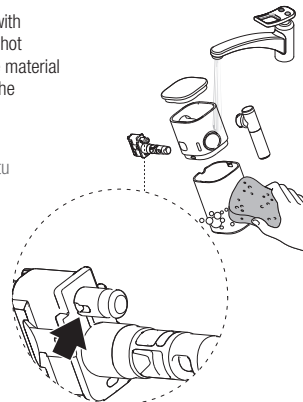

Ensure air inlet is clean. Užtikrinkite, kad oro įleidimo anga būtų švari.

3 Dry all parts with a clean towel, cloth or paper and reassemble.

Nusausinkite visas dalis švari rankšluosčiu, šluoste popierumi ir surinkite iš naujo.

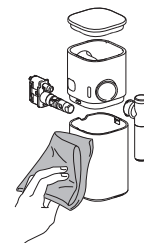

Power off Išjungimas

EN

LT

MANUAL POWER OFF: RANKINIS IŠJUNGIMAS:

- 1 To turn off the machine press simultaneously the Espresso and Lungo buttons. A 'click' sound indicates that the machine is now off.

Norėdami išjungti kavos aparatą, vienu metu paspauskite mygtukus *Espresso* ir *Lungo*. Spragtelėjimas reiškia, kad aparatas yra išjungtas.



AUTOMATIC POWER OFF: AUTOMATINIS IŠJUNGIMAS:

- 1 It is possible to program the automatic power off time: Remove milk jug and switch the machine on.

Galima užprogramuoti automatinio išsijungimo laiką: Išimkite pieno talpą ir įjunkite kavos aparatą.

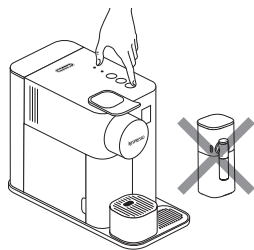

- 2 Press the milk button for 3 seconds to enter Menu mode: the descaling and clean alerts start blinking.

Paspauskite pieno mygtuką ir palaikykite 3 sekundes, kad įjungtumėte meniu režimą: pradės mirksėti kalkių šalinimo ir valymo įspėjimai.

- i** **NOTE:** the Menu mode exits automatically after 30 sec. If no actions are performed. It can be exited manually by pressing the milk button for 3 seconds.

PASTABA: jei neatsiekiami jokie veiksmai, meniu režimas automatiškai išsijungia po 30 sek. Iš jos galima išeiti rankiniu būdu, paspaudus ir 3 sek. palaikius pieno mygtuką.

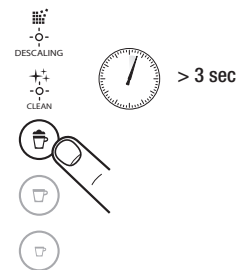

- 3 Press Lungo button to enter the Power Off Menu. Clean & descaling alerts indicators turn off. One of the recipe button is blinking, indicating what is the current setting (ref to table aside).

Paspauskite mygtuką *Lungo*, kad įeitumėte į išsijungimo meniu. Išsijungia valymo ir kalkių šalinimo įspėjimų indikatoriai. Vienas iš recepto mygtukų mirksi, rodydamas dabartinį nustatymą (žr. lentelę šone).



- 4 Now, within 15 seconds, you can set the desired value by pressing the corresponding button. They blink 3 times rapidly to confirm new value. The menu exits automatically and machine returns to ready mode.

Dabar per 15 sek. galite nustatyti norimą reikšmę paspausdami atitinkamą mygtuką. Jis greitai sumirksi 3 kartus, kad patvirtintų naują reikšmę. Meniu režimas išsijungia automatiškai, ir kavos aparatas grįžta į parengties režimą.

Automatic power off setting / Automatinio išsijungimo nustatymas

Milk / Pienas	→	2 minutes / min.
Lungo	→	9 minutes / min.
Espresso	→	30 minutes / min.

Maintenance

Techninė priežiūra

- i** Do not use any strong cleaning agent or solvent cleaner. Use a clean damp cloth and mild cleaning agent to clean the surface of the machine.

Nenaudokite jokių stiprių valymo priemonių ar tirpiklių. Kavos aparato paviršių valykite švairiu drėgnu skudurėliu ir švelnia valymo priemone.

- 1** Lift and close the lever to eject the capsule into the used capsule container. Remove drip tray and capsule container. Empty and rinse. Remove water tank. Empty, rinse it before filling with drinking water. Clean cup support and grid. Lift the removable grid and clean.

Pakelkite ir uždarykite svirtį, kad kapsulė būtų išmesta į panaudotų kapsulių konteinerį. Išimkite lašų surinkimo padėklą ir kapsulių surinkimo konteinerį. Ištuštinkite ir išplaukite. Išimkite vandens talpą. Prieš pildami geriamąjį vandenį, ištuštinkite ir išplaukite vandens talpą. Išvalykite puodelių atramą ir grotėles. Pakelkite nuimamas grotėles ir išvalykite.

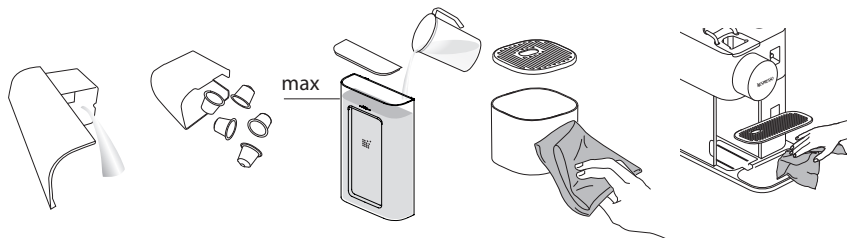

- 2** Place a container under coffee outlet and press the Lungo button to rinse.

Pastatykite indą po kavos išleidimo angą ir paspauskite mygtuką *Lungo* mygtuką, kad išsplautumėte.

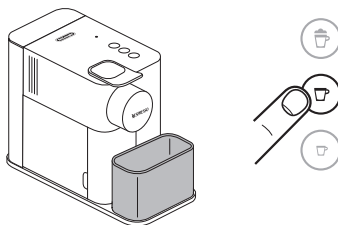

- 3** Clean the coffee outlet and machine surface with a clean damp cloth.

Kavos išleidimo angą ir kavos aparato išorę valykite švairiu drungnu skudurėliu.

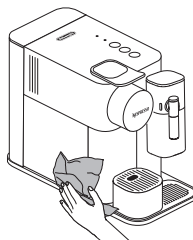

- i** Not dishwasher safe.

Negalima plauti indaplovėje.

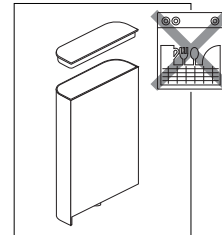

- i** Dishwasher safe.

Galima plauti indaplovėje.

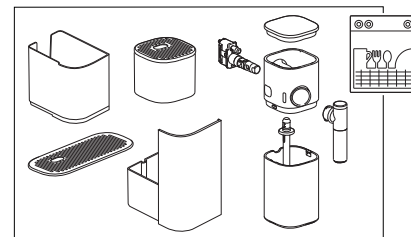

Descaling

Kalkių šalinimas

www.nespresso.com/descaling



EN

LT

⚠ CAUTION: refer to safety precautions. **DĖMESIO:** žr. atsargumo priemonės.

i NOTE: to ensure the proper functioning of your machine over its lifetime and that your coffee experience is as perfect as the first day, follow the below process. Descaling time is approximately 20 minutes. To ensure a perfect coffee experience time after time and a good functioning of the machine this is important to descale your machine when needed. When the descaling alert starts to blink, it is time to descale your machine. The machine can still prepare several milk beverages before it is blocked preventively. The blockage prevents any damages to the machine and ensure its proper functioning over its lifetime. In case the machine is blocked, please descale your machine or contact the **Nespresso** club. Please make sure to complete the entire descaling procedure. If it is not completed, the machine will remain blocked.

PASTABA: tam, kad jūsų kavos aparatas tinkamai veiktų visą jo tarnavimo laiką, o kava būtų tokia pat tobula, kaip ir pirmąją naudojimosi kavos aparatu dieną, atlikite toliau nurodytus veiksmus. Kalkių šalinimas trunka maždaug 20 minučių. Norint kaskart užtikrinti puikų rezultatą ir tinkamą kavos aparato veikimą, svarbu, kai reikia, šalinti kalkes kavos aparate. Kai pradeda mirksėti kalkių šalinimo įspėjimas, metas šalinti kalkes. Kavos aparatas vis dar gali paruošti keletą gėrimų su pienu, kol bus užblokuotas. Tai užkerta kelią kavos aparato gedimui ir užtikrina tinkamą jo veikimą visą eksploataavimo laiką. Jei kavos aparatas buvo užblokuotas, pašalinkite kalkes arba kreipkitės į „Nespresso“ klubą. Būtinai atlikite visą kalkių šalinimo procedūrą. Jei ji nebus baigta, kavos aparatas liks užblokuotas.

DESCALING alert / Kalkių šalinimo įspėjimas		
 DESCALING	Blinks orange Mirksi oranžine spalva	It is advisable to descale. Rekomenduojama pašalinti kalkes.
 DESCALING	Fast blinking orange Greitai mirksi oranžine spalva	Only few preparations can be made before the machine is blocked. Prieš užblokuojant kavos aparatą, galima paruošti dar keletą gėrimų.
 DESCALING	Illuminates orange Šviečia oranžine spalva	It is necessary to descale; the machine stops and it is not possible to prepare any beverages. Būtina pašalinti kalkes. Kavos aparatas sustoja, negalima ruošti jokių gėrimų.

1 Descale the machine when descaling alert blinks orange in ready mode.

Pašalinkite kalkes kavos aparate, kai parengties režimu kalkių šalinimo įspėjimas mirksi oranžine spalva.



2 Lift and close the lever to eject any capsules in the used capsule container.

Pakelkite ir uždarykite svirtį, kad bet kokios kapsulės būtų išmestos į panaudotų kapsulių konteinerį.

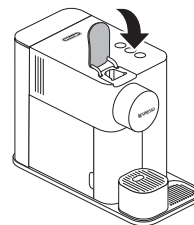

3 Empty the drip tray and the used capsule container. Fill the water tank with 100 ml of **Nespresso** descaling agent (1 pouch). Add water up to the descaling mark on the water tank (~500 ml).

Ištuštinkite lašų surinkimo padėklą ir panaudotų kapsulių konteinerį. Pripildykite vandens talpą 100 ml „Nespresso“ kalkių šalinimo priemonės (1 maišelis). Įpilkite vandens iki kalkių šalinimo žymės ant vandens talpos (~500 ml).

i NOTE: Respect quantity to ensure completion of the cycle.
PASTABA: Paisykite nurodymų dėl kiekio, kad ciklas būtų sėkmingai užbaigtas.

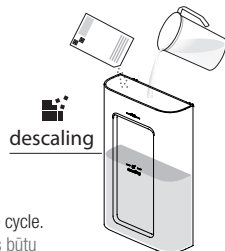

4 Take the descaling pipe situated at the back of the machine and plug it into the Rapid Cappuccino System Connector of machine.

Paimkite kavos aparato gale išdėstytą kalkių šalinimo vamzdelį ir prijunkite jį prie kavos aparato sistemos „Rapid Cappuccino“ jungties.

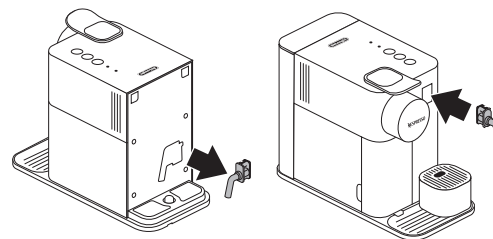

- 5 The machine enters the descaling mode. The descaling alert blinks orange during the entire descaling process. The Espresso button illuminates white.

Kavos aparatas pereina į kalkių šalinimo režimą. Viso kalkių šalinimo proceso metu kalkių šalinimo įspėjimas mirksi oranžine spalva. Mygtukas *Espresso* šviečia balta spalva.



- 6 Place a container with a minimum 1 litre capacity under both the coffee outlet and under the descaling pipe.

Išdėstykite ne mažesnę nei 1 litro talpos indą po kavos išleidimo angą ir po kalkių šalinimo vamzdeliu.

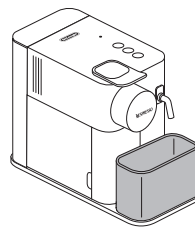

- 7 Press the Espresso button. Descaling product flows alternately through the coffee outlet, descaling pipe and drip tray. When the descaling cycle is finished (water tank runs empty), the Lungo button illuminates white.

Paspauskite mygtuką *Espresso*. Kalkių šalinimo priemonė pakaitomis teka per kavos išleidimo angą, kalkių šalinimo vamzdelį ir lašų surinkimo padėklą. Pasibaigus kalkių šalinimo ciklui (vandens talpa ištuštėja), mygtukas *Lungo* šviečia baltai.



- 8 Empty the used capsules container, drip tray recipient and 1 litre container, rinse out and fill the water tank with fresh drinking water up to level MAX.

Ištuštinkite panaudotų kapsulių konteinerį, lašų surinkimo padėklą ir 1 litro talpą, išplaukite ir pripildykite vandens talpą šviežio geriamojo vandens iki MAX lygio.

- i** **NOTE:** Respect quantity to ensure completion of the cycle.

PASTABA: Paisykite nurodymų dėl kiekio, kad ciklas būtų sėkmingai užbaigtas.

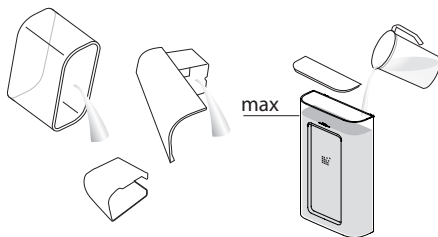

- 9 Press the Lungo button. The rinsing cycle continues through the coffee outlet, descaling pipe and drip tray until the water tank turns empty. During this phase the Lungo button blinks.

Paspauskite mygtuką *Lungo*. Skalavimo ciklas tęsiasi per kavos išleidimo angą, kalkių šalinimo vamzdelį ir lašų surinkimo padėklą, kol vandens talpa ištuštėja. Šio ciklo metu mirksi mygtukas *Lungo*.



- 10 Once the rinsing process is finished, the machine switch off. Remove and store descaling pipe. Empty drip tray and used capsule container. Rinse water tank and fill with drinking water.

Kai bus baigtas skalavimo ciklas, kavos aparatas išsijungs. Nuimkite kalkių šalinimo vamzdelį ir padėkite saugoti. Ištuštinkite lašų surinkimo padėklą ir panaudotų kapsulių konteinerį. Išplaukite vandens talpą ir pripildykite geriamojo vandens.

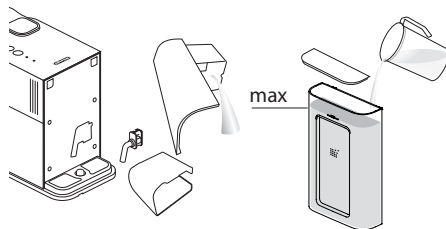

- 11 Clean the machine using a damp cloth. You have now finished descaling the machine.

Nuvalykite kavos aparatą drėgna šluoste. Baigėte šalinti kalkes.

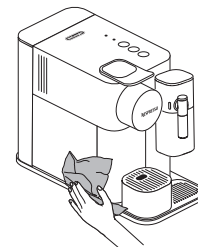

Restoring quantity to default settings

Numatytyjų kiekio nustatymų atkūrimas

i **NOTE:** This procedure resets coffee volumes & power off timing to the default values.

PASTABA: Šia procedūra iš naujo nustatomos numatytosios kavos kiekio ir laiko iki išsijungimo reikšmės.

- 1 Remove the milk jug and switch the machine on.

Išimkite pieno talpą ir įjunkite kavos aparatą.

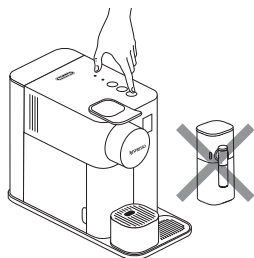

- 2 Press the milk drink button for 3 seconds to enter Menu mode: descaling and clean alert start blinking.

Paspauskite gėrimo su pienu mygtuką ir palaikykite 3 sekundes, kad įjungtumėte meniu režimą: pradės mirksėti kalkių šalinimo ir valymo įspėjimai.

- i** **NOTE:** the Menu mode exits automatically after 30 sec if no actions are performed or can be exited manually by pressing the milk button 3 seconds.

PASTABA: jei neatliekami jokie veiksmai, po 30 sek. meniu režimas išsijungia automatiškai arba iš jo galima išeiti rankiniu būdu, paspaudus ir 3 sek. palaikius pieno mygtuką.

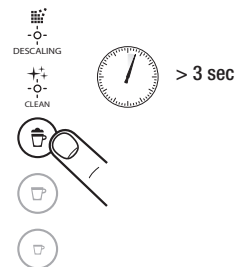

- 3 Press the milk button. The milk button blinks to indicate reset mode. Press it to confirm. All buttons blink 3 times: all volumes are reset to default settings. The menu exits automatically and machine returns to ready mode.

Paspauskite pieno mygtuką. Pieno mygtukas mirksi, rodydamas atkūrimo režimą. Paspauskite, kad patvirtintumėte. Visi mygtukai sumirksi 3 kartus: iš naujo nustatomi visų kiekių numatytieji parametrai. Meniu režimas išsijungia automatiškai, ir kavos aparatas grįžta į parengties režimą.



DEFAULT VALUES: NUMATYTOSIOS REIKŠMĖS:

Milk drink (from 30 to 165 ml corresponding to level Espresso Macchiato and MAX level on the milk container) + Coffee 40 ml

Gėrimas su pienu (nuo 30 iki 165 ml, atitinkantis Espresso Macchiato lygį ir MAX lygį ant pieno talpos) + kava 40 ml

Lungo: 110 ml

Lungo: 110 ml

Espresso: 40 ml

Espresso: 40 ml

Automatic power off: 2 minutes

Automatinis išsijungimas: 2 min.

Emptying the system before a period of non-use, for frost protection or before a transportation to be repaired

Sistemos ištuštinimas prieš tam tikrą nesinaudojant kavos aparatu, siekiant apsaugoti nuo šalčio arba prieš vežant remontuoti.

- 1** Remove the milk jug and switch the machine on.

Išimkite pieno talpą ir įjunkite kavos aparatą.

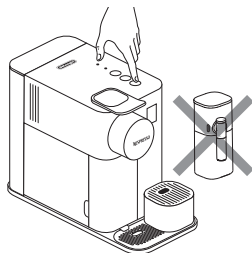

- 2** Remove the water tank. Lift and close the lever to eject any remaining capsule. Place a container under the coffee outlet.

Išimkite vandens talpą. Pakelkite ir uždarykite svirtį, kad bet kokios kapsulės būtų išmestos. Padėkite indą po kavos išleidimo angą.

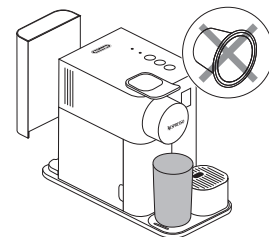

- 3** Press the milk drink button for 3 seconds to enter Menu mode: the descaling and clean alerts start blinking.

Paspauskite gėrimo su pienu mygtuką ir palaikykite 3 sekundes, kad įjungtumėte meniu režimą: pradės mirksėti kalkių šalinimo ir valymo įspėjimai.

i **NOTE:** the Menu mode exits automatically after 30 sec. If no actions are performed. It can be exited manually by pressing the milk button for 3 seconds.

PASTABA: jei neatliekami jokie veiksmai, meniu režimas automatiškai išsijungia po 30 sek. Iš jos galima išeiti rankiniu būdu, paspaudus ir 3 sek. palaikius pieno mygtuką.



- 4** Press milk drink and Lungo buttons simultaneously.

Vienu metu paspauskite gėrimo su pienu ir Lungo mygtukus.



- 5** The milk drink button blinks to confirm that machine is ready. Once pressed, the emptying starts. The coffee buttons blink alternatively: emptying mode in progress. When the process is finished, the machine switches off automatically.

Gėrimo su pienu mygtukas mirksi, patvirtindamas, kad kavos aparatas paruoštas naudoti. Paspaudus, pradedamas ištuštinti kavos aparatas. Kavos mygtukai mirksi pakaitomis: vykdomas ištuštinimo režimas. Kai ciklas bus baigtas, kavos aparatas išsijungs.



- i** **NOTE:** appliance will be blocked for approximately 10 minutes after emptying.

PASTABA: ištuštintas kavos aparatas bus užblokuotas maždaug 10 minučių.

⚠ ATTENTION: Storing the machine in a cold environment, might cause damages by frost to the water circuit and create leakages.

⚠ DĖMESIO: Laikant kavos aparatą šaltoje aplinkoje, gali būti pažeistas vandens kontūras ir atsirasti nuotėkių.

No light indicator.	<ul style="list-style-type: none"> - Check the mains, plug, voltage, and fuse. In case of problems, call the Nespresso Club.
No coffee, no water.	<ul style="list-style-type: none"> - Water tank is empty. Fill water tank. - Descale if necessary; see Descaling section.
Coffee comes out very slowly.	<ul style="list-style-type: none"> - Flow speed depends on the coffee variety. - Descale if necessary; see Descaling section.
No coffee, just water runs out (despite inserted capsule).	<ul style="list-style-type: none"> - Make sure the capsule is not pinched in a wrong position. - Make sure the capsule is not damaged. - Call Nespresso Club or send appliance to repair.
Coffee is not hot enough.	<ul style="list-style-type: none"> - Preheat cup. - Descale if necessary; see Descaling section.
Capsule area is leaking (water in capsule container).	<ul style="list-style-type: none"> - Position capsule correctly. If leakages occur, call the Nespresso Club.
Any other blinking behavior not described in the troubleshooting.	<ul style="list-style-type: none"> - Send appliance to repair or call the Nespresso Club.
All buttons blink simultaneously for 10 seconds and then machine switches off automatically.	<ul style="list-style-type: none"> - Error alarm, machine needs repair. Send appliance to repair or call the Nespresso Club.
All 3 buttons blinking fast 3 times and then machine goes back in ready mode.	<ul style="list-style-type: none"> - Water tank is empty.
Descaling and cleaning alert blink.	<ul style="list-style-type: none"> - Machine is in menu mode, press milk button for 3 seconds to exit menu mode or wait 30 seconds to exit automatically.
Descaling alert blinks orange.	<ul style="list-style-type: none"> - Machine triggers descaling alert according beverages consumption usage. Descale machine.
Descaling alert blinks orange and Espresso button illuminates white.	<ul style="list-style-type: none"> - Machine is in descaling mode. Press Espresso button to start descaling process.
Descaling alert illuminates orange, beverage buttons are unavailable.	<ul style="list-style-type: none"> - Machine blocked due to scale level too high. Descale machine.
All coffee buttons and all milk recipe buttons flash alternately.	<ul style="list-style-type: none"> - Machine in overheat protection mode, wait until it returns to ready mode. - Appliance will be blocked for approximately 10 minutes after emptying.
Lever cannot be closed completely.	<ul style="list-style-type: none"> - Empty capsule container. Make sure that no capsule is blocked inside the capsule container. - Use skimmed or semi-skimmed cow milk at refrigerator temperature (about 4° C). - Rinse after each milk preparation (see section "Hand Washing of Rapid Cappuccino System"). - Descale the machine. - Do not use frozen milk. - Ensure the air aspiration part is clean. Refer to the section "Hand washing of Rapid Cappuccino System".
Quality of Milk froth is not up to standard.	<ul style="list-style-type: none"> - Be sure to remove the milk jug. - Be sure to press milk button for 3 seconds. - Remove descaling pipe. - Is not possible to enter Menu mode while machine is heating up.
I cannot enter Menu mode.	<ul style="list-style-type: none"> - Prepared more than 5 milk dispensing without any cleaning. Action: clean Rapid Cappuccino System. - Overtime milk preparation. Action: clean Rapid Cappuccino System. - Over 30 min from last milk preparation. Action: clean Rapid Cappuccino System.
Milk dispensing doesn't start (clean alert illuminates orange).	<ul style="list-style-type: none"> - Prepared more than 5 milk dispensing without any cleaning. Action: clean Rapid Cappuccino System. - Overtime milk preparation. Action: clean Rapid Cappuccino System. - Over 30 min from last milk preparation. Action: clean Rapid Cappuccino System.
Milk jug cannot be dismantled.	<ul style="list-style-type: none"> - Press the button on the side of the milk jug to remove the parts. - Refer to section "Assembling/Disassembling of Rapid Cappuccino System".
Sound when machine switches off.	<ul style="list-style-type: none"> - This sound indicates that the machine is now off.
In the event of accidental milk spillage, unplug the machine.	<ul style="list-style-type: none"> - Immediately clean thoroughly the machine.

LT Gedimų šalinimas

Šviesos indikatorius nedega.	- Patikrinkite elektros tinklą, kištuką, įtampą ir saugiklį. Iškilus problemoms, skambinkite į „Nespresso“ klubą.
Neteka nei kava, nei vanduo.	- Tuščia vandens talpa. Įpilkite į talpą vandens. - Jei reikia, pašalinkite kalkes; žr. skyrių „Kalkių šalinimas“.
Kava teka labai lėtai.	- Srauto greitis priklauso nuo kavos rūšies. - Jei reikia, pašalinkite kalkes; žr. skyrių „Kalkių šalinimas“.
Kava neteka, tik vanduo (nepaisant įdėtos kapsulės).	- Įsitinkinkite, kad kapsulė nėra užspausta netinkamoje padėtyje. - Įsitinkinkite, kad kapsulė nepažeista. - Skambinkite į „Nespresso“ klubą arba išsiųskite kavos aparatą remontuoti.
Kava nepakankamai karšta.	- Iš anksto pašildykite puodelį. - Jei reikia, pašalinkite kalkes; žr. skyrių „Kalkių šalinimas“.
Kapsulės sritis nesandari (kapsulės konteineryje yra vandens).	- Tinkamai išdėstykite kapsulę. Jei atsiras nuotėkių, skambinkite į „Nespresso“ klubą.
Bet koks kitas mirksėjimas, neaprašytas trikčių šalinimo skyriuje.	- Išsiųskite kavos aparatą remontuoti arba skambinkite į „Nespresso“ klubą.
Visi mygtukai vienu metu mirksi 10 sekundžių, tada kavos aparatas automatiškai išsijungia.	- Įspėjimas apie klaidą, kavos aparatą reikia remontuoti. Išsiųskite kavos aparatą remontuoti arba skambinkite į „Nespresso“ klubą.
Visi 3 mygtukai greitai sumirksi 3 kartus, tada kavos aparatas grįžta į parengties režimą.	- Tuščia vandens talpa.
Mirksi kalkių šalinimo ir valymo įspėjimai.	- Mašinai veikiant meniu režimu paspauskite ir 3 sek. palaikykite pieno mygtuką, kad išeitumėte iš meniu režimo, arba palaukite 30 sekundžių, kad jis išsijungtų automatiškai.
Kalkių šalinimo įspėjimas mirksi oranžine spalva.	- Kavos aparatas suaktyvina kalkių šalinimo įspėjimą pagal suvartotų gėrimų skaičių. Pašalinkite kalkes.
Kalkių šalinimo įspėjimas mirksi oranžine spalva, mygtukas Espresso šviečia balta spalva.	- Kavos aparatas veikia kalkių šalinimo režimu. Paspauskite mygtuką Espresso kalkių šalinimo procesui pradėti.
Kalkių šalinimo įspėjimas šviečia oranžine spalva, gėrimų mygtukai nepasiekiami.	- Kavos aparatas užblokuotas dėl per aukšto kalkių lygio. Pašalinkite kalkes.
Visi kavos ir pieno receptų mygtukai mirksi pakaitomis.	- Kavos aparatas veikia apsaugos nuo perkaitimo režimu, palaukite, kol jis grįš į parengties režimą. - Ištuštintas kavos aparatas bus užblokuotas maždaug 10 minučių.
Neįmanoma iki galo uždaryti svirties.	- Ištuštinkite kapsulių konteinerį. Įsitinkinkite, kad nė viena kapsulė neįstrigo kapsulių konteineryje. - Naudokite šaldytuvo temperatūros (apie 4 °C) nugriebtą ar iš dalies nugriebtą karvių pieną. - Išskalaukite kaskart paruošę gėrimą su pienu (žr. skyrių „Sistemos „Rapid Cappuccino“ plovimas rankomis“). - Pašalinkite kalkes. - Nenaudokite šaldyto pieno. - Įsitinkinkite, kad oro įsiurbimo dalis yra švari. Vadovaukitės skyriumi „Sistemos „Rapid Cappuccino“ plovimas rankomis“.
Pieno putos kokybė neatitinka standarto.	- Išimkite pieno talpą. - Palaikykite pieno mygtuką nuspaustą 3 sek. - Išimkite kalkių šalinimo vamzdelį. - Negalima įeiti į meniu režimą, kol kavos aparatas kaista.
Negaliu patekti į meniu režimą.	- Gėrimai su pienu paruošti daugiau kaip 5 kartus neatlikus valymo. Veiksmas: išvalykite sistemą „Rapid Cappuccino“. - Pienas ruošiamas per ilgai. Veiksmas: išvalykite sistemą „Rapid Cappuccino“. - Praėjo daugiau kaip 30 min. nuo paskutinio pieno paruošimo. Veiksmas: išvalykite sistemą „Rapid Cappuccino“.
Pienas nepradedą tekėti (valymo įspėjimas šviečia oranžine spalva).	- Paspauskite pieno talpos šone esantį mygtuką, kad išrinktumėte dalis. - Žr. skyrių „Sistemos „Rapid Cappuccino“ surinkimas / išrinkimas“.
Neįmanoma išrinkti pieno talpos.	- Paspauskite pieno talpos šone esantį mygtuką, kad išrinktumėte dalis. - Žr. skyrių „Sistemos „Rapid Cappuccino“ surinkimas / išrinkimas“.
Kavos aparatui išsijungiant girdisi garsas.	- Garsas reiškia, kad kavos aparatas yra išjungtas.
Atsitiktinai išsiiliejus pienui, atjunkite kavos aparatą nuo elektros tinklo.	- Nedelsdami kruopščiai nuvalykite kavos aparatą.

Contact **Nespresso**

Susisiekiite su „**Nespresso**“

EN

LT

As we may not have foreseen all uses of your appliance, should you need any additional information, in case of problems or simply to seek advice, call **Nespresso** or your **Nespresso** authorized representative. Contact details for your nearest **Nespresso** or your **Nespresso** authorized representative can be found in the «Welcome to **Nespresso**» folder in your machine box or at nespresso.com.

Kadangi negalėjome numatyti visų kavos aparato naudojimo būdų, prireikus papildomos informacijos, iškilus problemoms ar tiesiog norėdami gauti patarimų, skambinkite į „**Nespresso**“ arba savo „**Nespresso**“ įgaliotajam atstovui. Artimiausio „**Nespresso**“ arba „**Nespresso**“ įgaliotojo atstovo kontaktinius duomenis rasite kavos aparato dėžutėje esančiame lankstinuke „Sveikiname prisijungus prie **Nespresso**“ arba svetainėje nespresso.com.

Disposal and Environmental Protection

Utilizavimas ir aplinkos apsauga



Your appliance contains valuable materials that can be recovered or recycled. Separation of the remaining waste materials into different types facilitates the recycling of valuable raw materials. Leave the appliance at a collection point. You can obtain information on disposal from your local authorities.

Jūsų prietaise yra vertingų medžiagų, kurias galima panaudoti arba perdirbti. Išrūšiuvus atliekas lengviau perdirbti vertingas žaliavas. Palikite prietaisą surinkimo vietoje. Informaciją apie šalinimą galite gauti iš vietos valdžios institucijų.

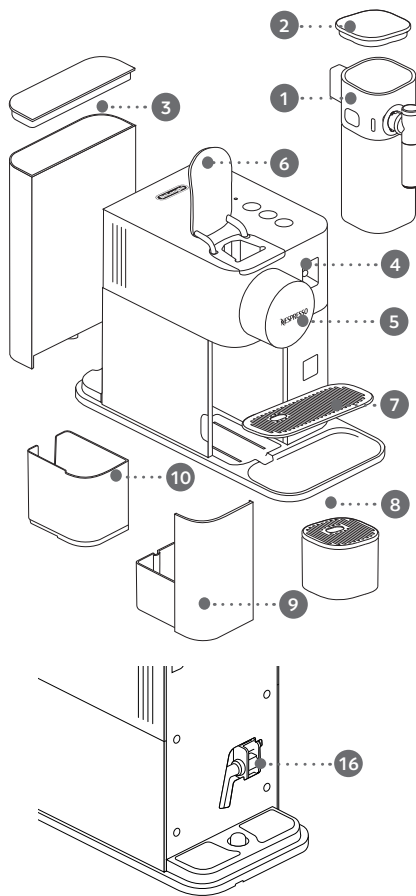

Kafijas automāta pārskats Masina ülevaade

- 1 Rapid Cappuccino sistēma / Rapid Cappuccino System
- 2 Uzpildes vāks / Tāitmiskaas
- 3 Ūdens tvertne (1 l) / Veepaak (1 L)
- 4 Rapid Cappuccino sistēmas savienotājs / Rapid Cappuccino Sistemi pistik
- 5 Kafijas izplūde / Kohvi väljalaskeava
- 6 Pārloks / Hoob
- 7 Pamatnes režģis / Alusrest
- 8 Krūzišu balsts / Tassitugi
- 9 Pīlēšanas paplāte / Tilkumisalus
- 10 Izlietoto kapsulu tvertne / Kasutatud kapslite mahuti
- 16 Atkaļķošanas caurulīte / Kattakiviemaldustoru

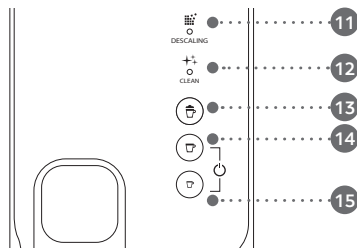

Atgādinājumi Hoiatused

- 11 DESCALING : informāciju par atkaļķošanas atgādinājumu skatiet sadaļā "Atkaļķošana"
DESCALING : kattakivi eemaldamise hoiatus, vt jaotist „Kattakivi eemaldamine“
- 12 CLEAN : informāciju par piena sistēmas tīrīšanas atgādinājumu skatiet sadaļā "Espresso Macchiato – Cappuccino – Latte Macchiato gatavošana"
CLEAN : piimasüsteemi puhastamise hoiatus, vt jaotist „Espresso Macchiato - Cappuccino - Latte Macchiato valmistamine“

Dzērienu pogas Jookide nupud

- 13 Piena dzēriens (Espresso Macchiato, Cappuccino, Latte Macchiato)
Piimajook (Espresso Macchiato, Cappuccino ja Latte Macchiato)
- 14 Lungo 110 ml
Lungo 110 ml
- 15 Espresso 40 ml
Espresso 40 ml

Specifikācijas Tehniskie andmed



Lattissima One LV510/F121

~ 220–240 V~, 50–60 Hz, 1450 W

P_{max} 19 bar / 1,9 MPa

 4,17 kg (neto svars) (netokaal)

 ~1 l

 15,4 cm
 25,6 cm
 32,4 cm

Saturs Sisukord

Pārskats / Ülevaade	30
Specifikācijas / Tehniskie andmed	31
Drošības pasākumi	32
Ohutusnõuded	35
Iepakojuma saturs / Pakendi sisu	38
Pirmā lietošanas reize / Esmakordne kasutamine	39
Ūdens cietības iestatīšana / Vee kareduse määramine	40
Kafijas gatavošana / Kohvi valmistamine	41
Kafijas daudzuma programmēšana Kohvikoguse seadistamine	42
Rapid Cappuccino sistēmas salikšana / izjaukšana / Rapid Cappuccino Systemi kokkupanemine/lahtivõtmine	42
Espresso Macchiato–Cappuccino–Latte Macchiato gatavošana / Espresso Macchiato – Cappuccino – Latte Macchiato valmistamine	43
Rapid Cappuccino sistēmas tīrīšana / Rapid Cappuccino Systemi puhastamine	45
Izslēgšana / Vājajūitamine	46
Apkope / Hooldus	47
Atkaļķošana / Katlakivi eemaldamine	48
Daudzuma atjaunošana uz noklusējuma iestatījumiem / Koguse taastamine vaikeseadetele	50
Sistēmas iztukšošana pirms nelietošanas perioda, aizsardzībai pret salu vai pirms transportēšanas, kad kafijas automāts jānogādā uz remontu / Süsteemi tühjendamine enne seismajätmist, külmumiskaitseks või enne remondi transportimist	51
Traucējummeklēšana	52
Törkeotsing	53
Sazinieties ar Nespresso / Võtke ühendust Nespresso ga	54
Likvidēšana un vides aizsardzība / Kõrvaldamine ja keskkonnakaitse	54

 **UZMANĪBU / BRĪDINĀJUMS**

 **ELEKTRISKĀ BĪSTAMĪBA**

 **ATVIEŅOJIET BOJĀTU BAROŠANAS VADU**

 **UZMANĪBU: KAD REDZAT ŠO ZĪMI, LŪDZU, VEICIET DROŠĪBAS PASĀKUMUS, LAI IZVAIRĪTOS NO IESPĒJAMA KAITĒJUMA UN BOJĀJUMIEM.**

 **UZMANĪBU: DROŠĪBAS PASĀKUMI IR IERĪCES NEATŅEMAMA DAĻĀ. PIRMS JAUNĀS IERĪCES PIRMĀS LIETOŠANAS REIZES UZMANĪGI IZLASIET VISUS NORĀDĪJUMUS. GLABĀJIET TOS VIETĀ, KUR VĒLĀK VARAT TOS ATRAST UN IESKATĪTIES.**

 **INFORMĀCIJA: KAD REDZAT ŠO ZĪMI, LŪDZU, NEMIET VĒRĀ IETEIKUMUS PAR PAREIZU UN DROŠU IERĪCES LIETOJUMU.**

- Ierīce ir paredzēta dzērienu gatavošanai saskaņā ar šiem norādījumiem.
- Neizmantojiet ierīci citiem mērķiem, kā vien paredzētajiem mērķiem.
- Šī ierīce ir paredzēta lietojumam tikai iekštelpās un neekstrēmas temperatūras apstākļos.
- Sargiet ierīci no tiešu saules staru, ilgstošu ūdens šļakatu un mitruma iedarbības.
- Ierīce ir paredzēta tikai lietojumam mājsaimniecībā. Tā nav paredzēta izmantošanai: personāla virtuves zonās, veikalos, birojos un citā darba vidē; fermās; viesnīcās, moteļos un citās apmešanās vietās; viesu mājās u. tml.
- Ierīce lietojuma laikā nedrīkst atrasties skapī.
- Šo ierīci drīkst lietot bērni, kuri ir vismaz 8 gadus veci, ja vien viņi tiek uzraudzīti un ir saņēmuši norādījumus par ierīces drošu lietošanu, un pilnībā apzinās ar to saistīto bīstamību. Tīrīšanu un

- apkopi nedrīkst veikt bērni, ja vien viņi nav vecāki par 8 gadiem un viņus neuzrauga pieaugušais.
- Glabājiet ierīci un barošanas vadu vietā, kur tam nevar piekļūt bērni, kas jaunāki par 8 gadiem.
- Šo ierīci drīkst izmantot personas ar ierobežotām fiziskajām, sensorajām vai mentālajām spējām, kā arī bez pietiekamas pieredzes un zināšanām, ja viņi tiek uzraudzīti vai ja ir instruēti par ierīces drošu lietošanu, un ja izprot iespējamo bīstamību.
- Bērni nedrīkst spēlēties ar šo ierīci.
- Ražotājs neuzņemas nekādu atbildību, un garantija neattiecas ne uz kādu komerciālu lietojumu, nepareizu rīkošanos ar ierīci vai lietojumu, nekādiem bojājumiem, kas radušies, lietojot citos nolūkos, ierīcei darbojoties nepareizi, neprofesionāla remonta vai norādījumu neievērošanas dēļ.
- Ja nepieciešams pagarinājuma vads 230 V spriegumam,

vadītāja šķērsriezuma laukumam jābūt vismaz 1,0 mm². 120 V sprieguma gadījumā šķērsriezuma laukumam jābūt vismaz 1,5 mm².

 **Nepieļaujiet nāvējoša elektrotrieciena un ugunsgrēka risku.**

- Ārkārtas gadījumā: nekavējoties izņemiet kontaktdakšu no elektrotīkla kontaktligzdas.
- Pievienojiet ierīci tikai piemērotiem, viegli piekļūstamiem, iezemētiem elektrotīkla savienojumiem. Pārliecinieties, vai enerģijas avota spriegums ir tāds pats, kā norādīts datu plāksnītē. Nepareiza savienojuma izmantošana anulē garantiju.
- Ja kontaktdakša nav saderīga ar kontaktligzdu, izmantojiet adapteri, kas nodrošina zemējuma nepārtrauktību starp kafijas automātu un elektrotīklu.

Ierīci drīkst pievienot elektrotīklam tikai pēc uzstādīšanas.

- Nevelciet vadu pāri asām malām, nesaspiediet to un neļaujiet tam nokarāties.
- Sargiet vadu no karstuma un mitruma.
- Ja barošanas vads vai kontaktdakša ir bojāta, to nomaiņa jāveic ražotājam, servisa speciālistam vai līdzīgi kvalificētām personām, lai nepieļautu nekādus riskus.
- Nelietojiet nevienu ierīci, kam ir bojāts vads vai kontaktdakša vai ja ierīcei ir darbības traucējumi, vai ja tā jebkādā veidā sabojāta. Lai veiktu pārbaudi, labošanu vai regulēšanu, nogādājiet ierīci tuvākajā pilnvarotajā apkopes centrā.
- Ja nepieciešams pagarinājuma vads, izmantojiet tikai iezemētu vadu, kura vadītāja šķērsgriezuma laukums ir vismaz 1,5 mm² vai kura ievades jauda ir atbilstoša.

- Lai nepieļautu bīstamus bojājumus, nekādā gadījumā nenovietojiet ierīci uz karstām virsmām, tādām kā radiatori, plīts, krāsnis, gāzes degļi, atklāta liesma vai tamlīdzīgi, vai šādu virsmu tuvumā.
- Vienmēr novietojiet to uz horizontālas, stabilas un līdzēnas virsmas. Virsmai jābūt izturīgai pret karstumu un šķidrumiem, tādiem kā ūdens, kafija, atkaļķošanas līdzeklis vai tamlīdzīgi šķidrumi.
- Kad ierīci ilgstoši nelietojat, atvienojiet to no elektrotīkla. Atvienojiet, izvelkot kontaktdakšu, nevis velkot pašu vadu, pretējā gadījumā vads var tikt bojāts.
- Kad ierīce netiek izmantota un pirms tās tīrīšanas, atvienojiet kontaktdakšu no ligzdas. Pirms daļu pievienošanas vai atvienošanas un pirms tīrīšanas ļaujiet ierīcei atdzist.
- Vienmēr vispirms pievienojiet kontaktspraudni ierīcei un tikai tad spraudiet kontaktdakšu

- sienas kontaktligzdā. Lai atvienotu, pārtrauciet gatavošanu, iestatiet ikvienu vadības ierīci izslēgtā stāvoklī ("off"), pēc tam izņemiet kontaktdakšu no sienas kontaktligzdas.
- Nekad nepieskarieties vadam un kontaktdakšai ar mitrām rokām.
- Lai aizsargātu pret ugunsgrēku, elektrotriecienu un fiziskām traumām cilvēkiem, neiegremdējiet vadu vai kontaktdakšas ūdenī vai kādā citā šķidrumā.
- Nekad neiegremdējiet ierīci nekādā šķidrumā.
- Nekādā gadījumā nelieciet ierīci vai tās daļu trauku mazgāšanas mašīnā, izņemot izjaukto Rapid Cappuccino sistēmu, pamatnes režģi, krūzīšu balstu, pilēšanas paplāti un izlietoto kapsulu tvertni.
- Elektriā un ūdens kopā ir bīstami un var izraisīt nāvējošus elektriskus triecienus.
- Neveriet ierīci vaļā. Iekšpusē bīstams spriegums!

- Nelieciet neko atvērumos. Tāda rīcība var būt ugunsgrēka vai elektriskā trieciena cēlonis!
- Nav ieteicams ierīces ražotāja neieteiktu papildpiederumu lietojums, jo tas var būt ugunsgrēka, elektrotrieciena vai fizisku traumu cēlonis.
- Ja jebkuru ierīci izmanto bērni vai tā tiek lietota bērnu tuvumā, nepieciešama rūpīga uzraudzība.
- Nelietojiet ārpus telpām.

Izvairieties no iespējama kaitējuma ierīces darbības laikā.

- Nekādā gadījumā neatstājiet darbībā esošu ierīci neuzraudzītu.
- Neizmantojiet ierīci, ja tā ir bojāta, bijusi nomesta zemē vai nedarbojas perfekti. Nekavējoties izņemiet kontaktdakšu no elektrotīkla kontaktligzdas. Sazinieties ar **Nespresso** vai **Nespresso** pilnvarotu pārstāvi, lai veiktu ierīces pārbaudi, remontu vai ieregulēšanu.

-  Bojāta ierīce var radīt elektriskos triecienus, apdegumus vai ugunsgrēku.
- Vienmēr pilnībā aizveriet pārloku un nekad neceliet to augšā darbības laikā. Var notikt applaucēšanās.
- Nelieciet pirkstus zem kafijas izplūdes atveres, jo pastāv applaucēšanās risks.
- Sildelementa virsma pēc lietošanas ir karsta, un ierīces ārpuse var saglabāt karstumu vairākas minūtes atkarībā no lietošanas.
- Nebāziet pirkstus kapsulas nodalījumā vai kapsulu kanālā. Fiziskas traumas bīstamība!
- Ja asmeņi nav kapsulu perforējuši, ūdens var plūst ap kapsulu un sabojāt ierīci.
- Nekad neizmantojiet jau lietotu, bojātu vai deformētu kapsulu.
- Ja kapsula savā nodalījumā ir bloķēta, pirms jebkādas darbības izslēdziet kafijas automātu un atvienojiet no elektrotīkla. Zvaniet **Nespresso** vai **Nespresso**

- pilnvarotam pārstāvim.
- Vienmēr uzpildiet ūdens tvertni ar aukstu dzeramo ūdeni.
- Iztukšojiet ūdens tvertni, ja ierīci neizmantosiet ilgāku laiku (brīvdienās u. tml.).
- Nomainiet ūdeni ūdens tvertnē, ja ierīce nav izmantota nedēļas nogalē vai līdzīgā laika periodā.
- Nelietojiet ierīci bez pilēšanas paplātes un pilēšanas režģa, lai izvairītos no šķidrums izšļakstīšanas uz apkārtējām virsmām.
- Automāts nav paredzēts lietojumam ar svaigpienu.
- Nelietojiet agresīvus tīrīšanas līdzekļus vai šķīdinātājus. Ierīces virsmu tīriet ar mitru drānu un saudzīgu tīrīšanas līdzekli.
- Kafijas automāta tīrīšanā lietojiet tikai tīrus instrumentus.
- Izpakojojot kafijas automātu, noņemiet aizsargplēvi un izmetiet to.
- Šī ierīce ir paredzēta oriģinālajam **Nespresso** kafijas kapsulām, kas pieejamas tikai un vienīgi ar

Nespresso vai jūsu **Nespresso** pilnvarotā pārstāvja starpniecību.

- Ar šo iekārtu gatavotie govs piena dzērieni nav piemēroti personām ar piena vai laktozes nepanesību un alerģijām, kā arī bērniem līdz 3 gadu vecumam.
- Visas **Nespresso** ierīces tiek pakļautas stingrai kontrolei. Nejauši izvēlētām iekārtām praktiskos apstākļos tiek veiktas uzticamības pārbaudes. Tas var uzrādīt jebkāda iepriekšēja lietojuma pēdas.
- **Nespresso** patur tiesības mainīt norādījumus bez iepriekšēja paziņojuma.

Atkaļķošana

- **Nespresso** atkaļķošanas līdzeklis, ja to lieto pareizi, palīdz nodrošināt pareizu automāta darbību tā kalpošanas laikā un to, ka kafija ir tikpat perfekta kā pirmajā dienā.
- Atkaļķojiet saskaņā ar ieteikumiem lietotāja rokasgrāmatā vai skatiet

informāciju par atkaļķošanu, apmeklējot **Nespresso** tīmekļa vietni www.nespresso.com/machine-maintenance.

-  **UZMANĪBU:** atkaļķošanas šķidrums var būt kaitīgs. Nepieļaujiet saskari ar acīm, ādu un virsmām. Nepiemērota atkaļķošanas līdzekļa lietojums var izraisīt automāta komponentu bojājumus vai nepietiekamu atkaļķošanas procesu. Ja jums rodas papildu jautājumi par atkaļķošanu, lūdzu, sazinieties ar **Nespresso**.

SAGLABĀJIET ŠOS NORĀDĪJUMUS!

Nododiet tās jebkuram nākamajam lietotājam.

Šī norādījumu rokasgrāmata ir pieejama arī PDF formātā vietnē nespresso.com.



ETTEVAATUST/HOIATUS



ELEKTRIOHT



ÜHENDAGE KAHJUSTATUD TOITEJUHE LAHTI

⚠ETTEVAATUST: KUI NÄETE SEDA SILTI, LUGEGE VÕIMALIKE KAHJUDE JA KAHJUSTUSTE VÄLTIMISEKS OHUTUSNÕUETE KOHTA.

⚠ ETTEVAATUST: OHUTUSNÕUDED ON SEADME OSAKS. ENNE UUE SEADME ESMAKORDSET KASUTAMIST LUGEGE KASUTUSJUHE HOOLIKALT LÄBI. HOIDKE OHUTUSNÕUDEID KIIRESTI LEITAVAS KOHAS.

📄 INFO: KUI NÄETE SEDA SILTI, VÕTKE ARVESSE NÕUANDEID SEADME ÕIGE JA OHUTU KASUTAMISE KOHTA.

- Seade on ette nähtud jookide valmistamiseks vastavalt käesolevatele juhistele.
- Ärge kasutage seadet muul kui ettenähtud otstarbel.
- See seade on mõeldud kasutamiseks ainult siseruumides ja mitteäärmuslikes temperatuuritingimustes.
- Kaitske seadet otsese päikesevalguse, pikaajalise veepritsmete ja niiskuse eest.
- Seade on mõeldud vaid koduseks kasutamiseks. See ei ole mõeldud kasutamiseks: poodide personalialal, kontorites või teistes töokeskkondades, farmides, hotelliklientide poolt, motellides või teistes majutusasutustes.
- Seadet ei tohi kasutamise ajal kappi panna.
- Seadet võivad kasutada vähemalt 8-aastased lapsed, kui nad on järelevalve all, neile on antud juhiseid seadme ohutuks kasutamiseks ja nad on sellega kaasnevatest ohtudest täielikult

teadlikud. Lapsed ei tohi seadet puhastada ega hooldada, v.a kui nad on vähemalt 8-aastased ja täiskasvanu pideva järelevalve all.

- Hoidke seade ja selle toitejuhe alla 8-aastaste laste eest kättesaamatus kohas.
- Vähenenud füüsiliste, sensoorsete või vaimsete võimete, või vajalike teadmiste või kogemusteta isikud võivad seadet kasutada vaid järelevalve all ning juhul, kui neid on juhendatud seadme ohutu kasutamise osas, ning nad mõistavad võimalikke ohte.
- Lapsed ei tohi kasutada seadet mänguasjana.
- Tootja ei võta endale vastutust ega anna garantiid mis tahes ärilise kasutamise, seadme sobimatu käsitlemise või kasutamise, muul otstarbel kasutamisest tulenevate kahjustuste, rikkis seadme kasutamise, mitteprofessionaalse remondi või juhiste mittejärgimise korral.

- Kui läheb vaja pikendusjuhet, siis pinge 230 V korral peaks pikendusjuhtme ristlõige olema vähemalt 1 mm². Pinge 120 V korral peaks ristlõige olema vähemalt 1,5 mm².



Vältige surmava elektrilöögi ja tulekahju ohtu.

- Hädaolukorras: eemaldage pistik viivitamatult pistikupesast.
- Ühendage seade ainult sobivatesse, kergesti ligipääsetavatesse maandatud pistikupesasse. Veenduge, et toiteallika pinge kattuks andmesildil märgituga. Vale ühenduse kasutamine tühistab garantii.
- Pistiku ja pistikupesaga mitteühilduvuse korral kasutage adapterit, mis tagab maanduse järjepidevuse masina ja võrgu vahel.

Seadet tohib ühendada vooluvõrku alles pärast paigaldamist.

- Ärge tõmmake juhet üle teravate servade, kinnitage seda klambriga ega laske sel rippuda.
- Ärge laske juhtmel kokku puutuda kuumuse ega niiskusega.
- Kui toitejuhe või pistik on kahjustatud, peab tootja, tootja klienditeenindus või samaväärset kvalifitseeritud isik need ohu ennetamiseks asendama.
- Ärge kasutage ühtegi seadet, millel on kahjustatud juhe või pistik, kui seadmel esineb talitlushäireid või kui see on kahjustunud. Tagastage seade lähimasse volitatud teeninduskeskusesse kontrollimiseks, parandamiseks või reguleerimiseks.
- Kui läheb vaja pikendusjuhet, kasutage ainult maandatud juhet, mille juhtme ristlõige on vähemalt 1,5 mm² või vastab sisendvõimsusele.

- Ohtlike kahjustuste vältimiseks ärge kunagi asetage seadet kuumadele pindadele, nagu radiaatorid, pliidad, ahjud, gaasipõletid, lahtine leek vms, ega nende kõrvale.
- Asetage see alati horisontaalsele, stabiilsele ja tasasele pinnale. Pind peab olema vastupidav kuumusele ja vedelikele, nagu vesi, kohv, katlakivieemaldusvahend vms.
- Kui seadet pikemat aega ei kasutata, ühendage see vooluvõrgust lahti. Ühendage lahti pistikust välja tõmmates, mitte juhtmest tõmmates, vastasel juhul võib juhe kahjustuda.
- Kui te ei kasuta seadet ja enne selle puhastamist eemaldage pistik seinakontaktist. Laske jahtuda enne osade kinnitamist või eemaldamist ja enne seadme puhastamist.
- Ühendage pistik alati esmalt seadmega ja seejärel ühendage toitejuhe seinakontakti. Ühenduse katkestamiseks peatage

ettevalmistused, lülitage mis tahes juhtnupp asendisse „Väljas“ ja seejärel eemaldage pistik seinakontaktist.

- Ärge kunagi puudutage toitejuhet ja pistikut märgade kätega.
- Tulekahju, elektrilöögi ja vigastuste eest kaitsmiseks ärge kastke pistikut ega toitejuhet vette või muudesse vedelikesse.
- Ärge kunagi kastke seadet vedelikesse.
- Ärge kunagi pange seadet ega selle osa nõudepesumasinasse, välja arvatud lahti võetud Rapid Cappuccino System, alusrest, tassitugi, tilkumisalus ja kasutatud kapslite mahuti.
- Elekter ja vesi koos on ohtlikud ning võivad põhjustada surmava elektrilöögi.
- Ärge seadet avage. Ohtlik sisemine pingel!
- Ärge pange midagi avaustesse. See võib lõppeda tulekahju või elektrilöögiga!
- Kui kasutate pikendusjuhtmeid, mida seadme tootja pole

soovitanud, võib see lõppeda tulekahju, elektrilöögi või kehavigastustega.

- Hoolikas järelevalve on vajalik, kui ükskõik millist seadet kasutavad lapsed või seadet kasutatakse nende läheduses.
- Ärge kasutage välitingimustes.

Seadme kasutamisel võimalike vigastuste vältimine.

- Ärge kunagi jätke töötavat seadet järelevalveta.
- Ärge kasutage seadet, kui see on kahjustatud, maha kukkunud või ei tööta korralikult. Eemaldage pistik koheselt pistikupesast. Kontrollimiseks, parandamiseks või reguleerimiseks võtke ühendust **Nespresso** või **Nespresso** volitatud esindajaga.
-  Kahjustatud seade võib põhjustada elektrilööki, põletust ja tulekahju.
- Sulgege hoob alati täielikult ja ärge kunagi tõstke seda töötamise ajal. Võite end

põletada.

- Ärge pange sõrmi kohvi väljalaskeava alla, sest võite end põletada.
- Kütteelemendi pind on tuline ka pärast kasutamist ning seadme välispinnad võivad sõltuvalt kasutamisest soojad olla veel mitu minutit pärast kasutamist.
- Ärge pange sõrmi kapslikambrisse ega kapslišahti. Vigastusoht!
- Vesi võib kapsli ümbert voolata, kui terad seda ei augusta, ja seadet kahjustada.
- Ärge kunagi kasutage juba kasutatud, kahjustunud või deformeerunud kapslit.
- Kui kapsel on kapslipesas ummistunud, lülitage masin välja ja eemaldage see enne mis tahes toimingut. Helistage **Nespresso**le või **Nespresso** volitatud esindajale.
- Täitke veepaak alati külma joogiveega.
- Tühjendage veepaak, kui seadet pikemat aega ei kasutata (nt

puhkusele minnes).

- Asendage veepaagis olev vesi, kui seadet nädalavahetusel või sarnasel ajavahemikul ei kasutata.
- Ärge kasutage seadet ilma tilkumisaluse ja tilkumisvõreta – nii väldite vedeliku sattumist ümbritsevatele pindadele.
- Masin ei ole ette nähtud kasutamiseks toorpiimaga.
- Ärge kasutage tugevatoimelisi puhastusvahendeid ega lahustit. Kasutage seadme pinna puhastamiseks niisket lappi ja õrnatoimelist puhastusvahendit.
- Masina puhastamiseks kasutage ainult puhtaid vahendeid.
- Masina lahtipakkimisel eemaldage kaitsekile ja visake see ära.
- See seade on mõeldud **Nespresso** kohvikapslite jaoks, mis on saadaval ainult **Nespresso** või **Nespresso** volitatud esindaja kaudu.
- Selle seadmega tarnitavad lehmapiimajoogid ei sobi

inimestele, kellel on piima- või laktoositalumatus ja allergiad, ning alla 3-aastastele lastele.

- Kõik **Nespresso** seadmed läbivad range kontrolli. Usaldusväarsuse testid praktilistes tingimustes tehakse valitud seadmetele juhuslikult. Seega võib masinas olla varasema kasutamise jälgi.
- **Nespresso** jätab endale õiguse muuta juhiseid ilma ette teatamata.

Katlakivi eemaldamine

- Õige kasutamise korral aitab **Nespresso** katlakivieemaldusvahend tagada masina korraliku toimimise kogu selle eluea jooksul ning kohvielamuse täiuslikkuse sarnaselt esimesele päevale.
- Eemaldage katlakivi vastavalt kasutusjuhendi soovitudele või vaadake katlakivi eemaldamise teavet, külastades **Nespresso** veebisaiti www.nespresso.com/machine-maintenance.

- ⚠ **ETTEVAATUST:** katlakivi eemaldamise lahus võib olla kahjulik. Vältige kokkupuudet silmade, naha ja pindadega. Sobimatu katlakivieemaldusaine kasutamine võib lõppeda masina osade kahjustumise või ebapiisava katlakivi eemaldamisega. Kui teil on katlakivi eemaldamise kohta lisaküsimusi, võtke ühendust ettevõttega **Nespresso**.

HOIDKE NEED JUHISED EDASPIDISEKS ALLES!

Edastage need järgmistele kasutajatele.

See kasutusjuhend on saadaval ka PDF-vormingus veebiaadressil nespresso.com.

Iepakojuma saturs

Pakendi sisu

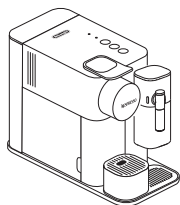

- 1 Kafijas automāts
Kohvimasin

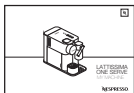

- 2 Lietotāja rokasgrāmata
Kasutusjuhend



- 3 Kapsulu komplekts
Kapslīte komplekt



- 4 Brošūra "Laipni lūdzam Nespresso pasaulē"
„Nespresso tervituskauts“



- 5 1x ūdens cietības pārbaudes sloksne, lietotāja rokasgrāmātā
1 x vee karedustestpulk, kasutusjuhendā

Lattissima One

Lattissima One

KLASISKA ESPRESSO PIEREDZE

Nespresso Original sistēma jūs aicina baudīt espresso būtību, ar pienu vai bez tā. Itāļu kafijas tradīciju iedvesmota, tā ir pārlaicīga pieredze, vien pieskaroties pogai. **Nespresso** Original automāti un kapsulas piedāvā tādu aromātu klāstu, kas atbildis visām kafijas gaumēm. Espresso vai lungo, melna vai receptē, vienmēr ar viegla krēmīguma vai maigu putu cepurīti. Tas ir iespējams, tikai pateicoties 19 bāru spiedienam katrā kafijas automātā. Tādējādi no katras kapsulas tiek ekstrahēta optimālā garša, lai atklātos jūsu krūzītē. **Nespresso** Original, savējādi klasisks.

KLASSIKALINE ESPRESSO-KOGEMUS

Sūsteemīga **Nespresso** Original kutsutakse teid nautima espresso olemust, koos piimaga või ilma. Itālija kohvitraditsioonist inspireerituna on see ajatu kogemus ühe nupuvajutusega. **Nespresso** Originali masinad ja kapslid pakuvad hulgaliselt aroome, mis sobivad igale kohvimaitsele. Espresso või Lungo, must või retsepti järgi, alati kihiti pehme koorekreemi või mõnusa vahuga. See on võimalik ainult tänu 19-baarisele rõhule igas masinas. See eraldab igast kapslist parimad maitseed, et need teie tassis esile tõsta. **Nespresso** Original, omal moel klassikaline.

Pirmā lietošanas reize

Esmakordne kasutamine

LV

ET

⚠ UZMANĪBU: vispirms izlasiet informāciju par drošības pasākumiem, lai nepieļautu nāvējošu elektrotriecienu un ugunsgrēku. Lūdzu, nodrošiniet zemējuma nepārtrauktību, pievienojot kafijas automātu elektrotīkla kontaktligzdai.

ETTEVAATUST: surmava elektrilöögi ja tulekahju vältimiseks tutvuge esmalt ettevaatusabinõudega. Masina pistikupessa ühendamisel veenduge maanduse katkematuses.

- 1** Izpakojot kafijas automātu, noņemiet aizsargplēvi, ūdens tvertni, pilieni paplāti un izlietoto kapsulu tvertni. Pielāgojiet kabeļa garumu un lieko uzglabājiet kabeļa vadotnē zem kafijas automāta. Noņemiet uzlīmi no režģa. Kafijas automātu varat reģistrēt vietnē www.nespresso.com.

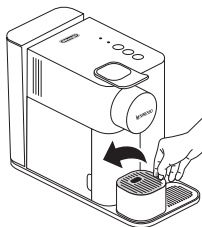

Masina lahtipakkimisel eemaldage kaitsekile, veepaak, tilkumisasulsi ja kasutatud kapslite mahuti. Reguleerige juhtme pikust ja hoidke ülejäak masina all olevas juhtmehoidikus. Eemaldage restilt kleebis. Saate oma masina registreerida aadressil www.nespresso.com.

- 2** Pievienojiet kafijas automātu elektrotīklam. Izskalojiet ūdens tvertni un uzpildiet ar dzeramo ūdeni līdz maksimālajam līmenim.

Ūhendage masin voolvõrku. Loputage veepaaki enne joogiveega maksimālaase tasemeni tātmitist.

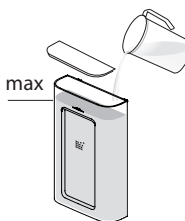

- 3** Ieslēdziet kafijas automātu, nospiežot jebkuru pogu:
- Mirgojošas indikatorlampiņas: uzsilst (18 sek.)
 - Deg baltā krāsā: gatavs lietošanai

Lūlitage masin sisse, vajutades mis tahes nupule:

- Vilkuvad tuled:
- soojendus (18 sek)
- Pōleb valgelt: kasutusvalmis

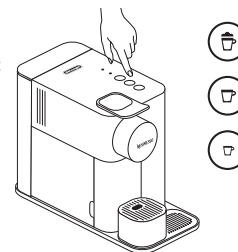

- 4** Izskalojiet kafijas automātu, novietojot 500 ml trauku zem kafijas izplūdes un nospiežot pogu Lungo. Atkārtojiet trīs reizes.

Loputage masinat, asetades 500 ml mahuti kohvi vājjalaskeeva alla ja vajutades nuppu Lungo. Korrake kolm korda.

- i** Pēc ražošanas kafijas automāti tiek pilnībā pārbaudīti. Skalošanas ūdeni varētu atrast kādas kafijas pulvera paliekas.

Masinaid testitakse tāielikult pārast tootmist. Loputusveest vōib leiduda kohvipuru jääke.

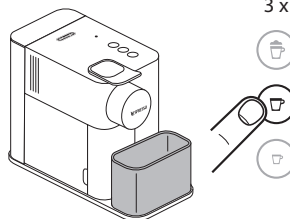

- 5** Izīriet piena krūzi, skatiet sadaļu Rapid Cappuccino sistēmas tīrīšana.

Puhastage piimaanumat, vaadake jaotist „Rapid Cappuccino Sistemi puhastamine”.

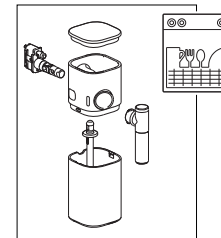

Ūdens cietības iestatīšana Vee kareduse mērāmine

- 1** Paņemiet ūdens cietības sloksni, kas atrodas lietotāja rokasgrāmatas pirmajā lapā, un novietojiet to uz 1 sekundi zem ūdens.

Võtke kasutusjuhendi esimesele lehele kinnitatud vee kareduse kleebis ja pange see 1 sekundiks vee alla.



- 2** Sarkano kvadrātu skaits norāda ūdens cietības līmeni.

Punaste ruutude arv näitab vee kareduse taset.

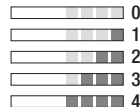

- 3** Izņemiet piena krūzi un ieslēdziet kafijas automātu.

Eemaldage piimaanum ja lūlitage masin sisse.

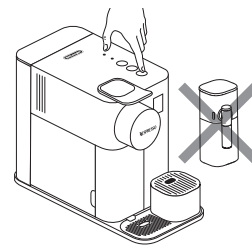

- 4** Nospiediet un 3 sekundes turiet nospieštu piena dzērienu pogu, lai pārietu uz izvēlnes režīmu: sāk mirgot atkalīšanas un tīrīšanas atgādinājumi.

Menüürežiimi sisenemiseks vajutage piimajooģi nuppu 3 sekundi: katlakivi eemaldamīse ja puuhamīse hoiatuseu hākkavau vilkuma.



- 5** Nospiediet Espresso pogu. Vajutage Espresso nuppu.



- 6** Tagad 15 sek. laikā varat iestatīt vēlamu vērtību, nospiežot attiecīgo pogu (skatiet turpmāko tabulu). Indikatorlampiņas 3 reizes strauji nomīrgo, apstiprinot jaunu vērtību. Iziešana no izvēlnes notiek automātiski, un kafijas automāts atgriežas gatavības režīmā.

Nūīu saate 15 sekunūi jooksul mēārata soovītu vēārūse, vajūūades vastavate nuppu (vt allolevate tabelī). Uue vēārūse kīnītamīseks vīlguvate neeu 3 korda kīīrestī. Menūū sulgub automaatselt ja masīn naaseb valmīsolekusse.

- i** **IEVĒROJĪET:** ja netīk veiktas nekādas darbības, pēc 30 sekundēm automātiski notiks iziešana no izvēlnes režīma. Manuāli no šī režīma var iziet, nospiežot un 3 sekundes turēt nospieštu piena dzērienu pogu.

MĀRKUS: Menüürežiimīst vāļjūtakse automaatselt 30 sekunūi pāraat. kuu toīmīngūīuē ēī tehta. Sellest saab kāsītsī vāļjūūa, vajūūataes piimajooģī nuppu 3 sekunūī.

Līmenis / Tase	Poga(-as) / Nuppi/nupud	fH	dH	CaCO3
	Piena dzēriens / Piimajook	<5	<3	< 50 mg/l
	Lungo	>7	>4	> 70 mg/l
	Espresso	>13	>7	> 130 mg/l
	+ Piena dzēriens + Lungo / Piimajook + Lungo	>25	>14	> 250 mg/l
	+ Lungo + Espresso	>38	>21	> 380 mg/l

Kafijas gatavošana Kohvi valmīstamine

LV

ET

- 1 Paceliet pārloku līdz galam un ievietojiet kapsulu.
Tostāke hoob tāielikult ūles ja sisestage kapsel.

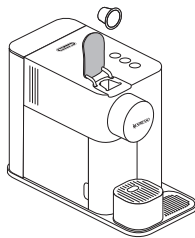

- 2 Aizveriet pārloku un zem kafijas izplūdes novietojiet vēlāmājam dzērienam atbilstošu krūzi.
Sulgege hoob ja asetage kohvi vājālaskeava alla soovitud joogile mõeldud tass.

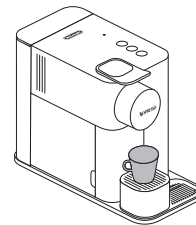

- 3 Nospiediet Espresso (40 ml) vai Lungo (110 ml) pogu. Gatavošana tiks pārtraukta automātiski. Lai apturētu kafijas plūsmu vai kafiju papildinātu, nospiediet vēl vienu reizi.

Vajutage Espresso (40 ml) või Lungo (110 ml) nuppu. Vājastamine peatub automaatselt. Kohvivoolu peatamiseks või kohvi lisamiseks vajutate uuesti.

IEVĒROJĪET: uzsilšanas laikā varat nospriest jebkuru kafijas pogu. Vispirms jāievieto kapsula, pēc tam, kad automāts būs gatavs, kafija tiks izvadīta automātiski.

MĀRKUS: kuumutāmise ajal vōite vajutada mis tahes kohvinuppu. Esmalt peate sisestama kapsli, seejārel vājub kohv automaatselt, kui masin on valmis.

110 ml →



40 ml →



- 4 Dažas sekundes pēc gatavošanas pabeigšanas paceliet un nolaidiet pārloku, lai izgrūstu kapsulu izlietoto kapsulu tvertnē. Neveriet vaļā pārloku par agru.

Mōni sekund pārast valmīstāmise lōppu tostāke ja sulgege hoob, et vājūtada kapsel kasutatud kapslite mahutisse. Ārge avage hooba liiga vara.

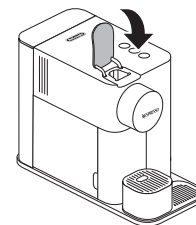

Kafijas daudzuma programmēšana Kohvikoguse seadistamine

i IEVĒROJIET: lai nodrošinātu labākos rezultātus katras mūsu kafijas šķirnes gadījumā, iesakām saglabāt Espresso un Lungo rūpnīcas iestatījumus.

MĀRKUSI: SOOVITAME SĀLITADA ESPRESSO JA LUNGO TEHASESEADED – NII TAGATE PARIMAD TULEMUSED IGA MEIE KOHVISORDI PUHUL.

1 Izpildiet 1.–2. darbību, kas aprakstīta sadaļā "Kafijas gatavošana".

Jārgīge jaotise „Kohvi valmistamine” samme 1–2.

2 Pieskarieties un vismaz 3 sek. turiet piespiestu pogu Espresso vai Lungo, lai pārietu uz programmēšanas režīmu. Sākas kafijas gatavošana, un poga strauji mirgo.

Programmeerimisrežiimi sisenemiseks puudutage ja hoidke Espresso vōi Lungo nuppu vāhēemalt 3 sekundit all. Algab joogi valmistamine ja nupp vilgub kiiresti.



3 Atlaidiet pogu, kad sasniegts vēlamois tilpums. Tagad kafijas tilpums ir saglabāts nākamajām kafijas gatavošanas reizēm. Poga nomirgo 3 reizes, apstiprinot jauno kafijas tilpumu.

Vabastage nupp, kui soovitud maht on saavutatud. Kohvimaht on nüüd järgmiste kohvivalmistuste jaoks salvestatud. Nupp vilgub uue kohvimahu kinnitamiseks 3 korda.

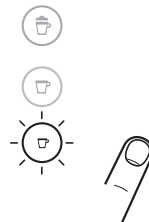

Ieprogramējamais kafijas daudzums / Programmeeritav kohvi kogus			
	Minimālais / Minimaalne	Noklusējums / Vaikimisi	Maksimālais / Maksimaalne
Piens / Piim	-	40 ml	-
Lungo	70 ml	110 ml	150 ml
Espresso	20 ml	40 ml	70 ml

i IEVĒROJIET: piena receptšu gadījumā kafijas daudzumu nevar ieprogrammēt.

MĀRKUSI: piimaretseptide puhul ei saa kohvi kogust programmeerida.

Rapid Cappuccino sistēmas salikšana / izjaukšana Rapid Cappuccino Systemi kokkupanemine/lahtivõtmine

1 Izņemiet piena trauku, nospiežot pogu piena krūzes sānā. Atvienojiet aspirācijas caurulīti.

Eemaldage piimaanum, vajutades anuma küljel olevat nuppu. Ūhendage lahti aspiratsioonitoru.

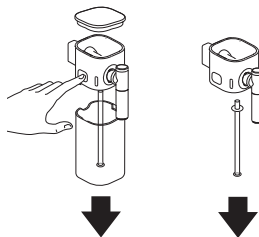

2 Novietojiet piena snīpi vertikāli, lai izjauktu un atkal saliktu.

Seadke piimaotsik lahtivõtmiseks ja uuesti kokkupanemiseks vertikāalselt.

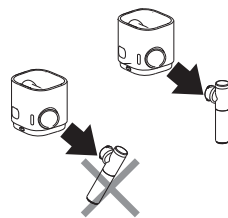

3 Nospiediet pogu piena krūzes sānā un velciet, lai atbloķētu savienotāju.

Vajutage piimaanuma küljel olevat nuppu ja tõmmake ühenduse avamiseks.

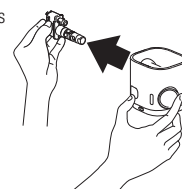

Espresso Macchiato—Cappuccino—Latte Macchiato gatavošana

Espresso Macchiato – Cappuccino – Latte Macchiato valmistamine

LV

ET

- 1 Piepildiet piena tvertni līdz vienam no 4 līmeņu rādītājiem (skatiet attēlu). Uzlieciet vāku un pievienojiet Rapid Cappuccino sistēmu kafijas automātam.

Tāitke piimaunum kuni ūhēni 4 tasemetāhiseš (vt joonist).
Pange kaas peale ja ūhendage Rapid Cappuccino System masinaga.

- 2 **i** Automāts izmantos visu piena daudzumu piena krūzē un automātiski pārtrauks darbību, kad krūze būs tukša. Lai iegūtu perfektas piena putas, lietojiet attaukotu vai daļēji attaukotu govu pienu ledusskapja temperatūrā (ap 4°C).

Receptēs varat izmantot sojas, mandeļu vai auzu dzērienu. Tādā gadījumā Rapid Cappuccino sistēma pēc katra lietojuma jāmazgā trauku mazgāšanas mašīnā.

BRĪDINĀJUMS: augu izcelsmes dzērieni satur alerģēnus (glutēnu, mandeļus, soju), un personām, kuras cieš no pārtikas alerģijām, ar tiem jārikojas piesardzīgi. Putu apjoms atkarīgs no izmantotā dzēriena veida un temperatūras.

Masin kasutab āra kogu piimaunuma piimakoguse ja seiskub tūhjaks saamisel automaatseš. Tāiusliku piimavahu saamiseks kasutage kūlmpkapitemperatuuril (umbes 4 °C) madala rasvasisaldusega vōi poolrasvast lehmapiima.

Valmistamiseks vōite kasutada soja-, mandli- vōi kaerajooki. Sellisel juhul tuleb Rapid Cappuccino Systemit pārst iga kasutuskorda nōudepesumasinas puhastada.

HOIATUS! Taimseš joogid sisaldavad alergeenu (gluteen, mandel, soja) ja toiduallergiate all kannatavad inimesed peaksid neid hoolikalt kāsitsema. Vahu maht sōltub kasutatava joogi iseloomust ja selle temperatuurst.

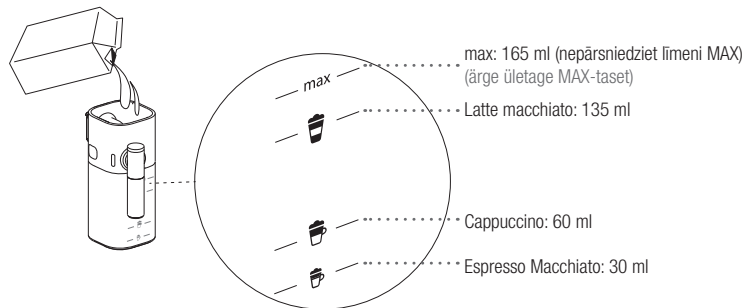

- 2 Paceliet pārloku līdz galam un ievietojiet kapsulu. Aizveriet pārloku.

Tōstke hoob tāielikult ūles ja sisestage kapsel. Sulgege hoob.

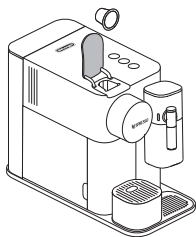

- 3 Novietojiet zem kafijas izplūdes piena daudzumam atbilstošu krūzi un noregulējiet piena snipja stāvokli, pacelot to līdz vajadzīgajam līmenim.

Asetage kohvi vājalaskeava alla valatud piimakogusele sobiv tassa ja regulēerige piimaotsiku asendit, tōstes selle ūgele tasemele.

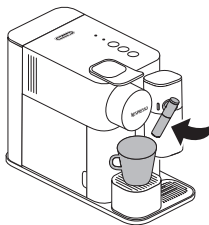

- 4 Nospiediet piena pogu.

Vajutage piima nuppu.

- 2 **i** Gatavošana sākas pēc aptuveni 15 sekundēm, indikatorlampiņas mirgo (vispirms piena, tad kafijas).

Valmistamine algab umbes 15 sekundi pārst tuledē vilkumist (kōigepeat piim ja seejārel kohv).



- 5** Beidzoties gatavošanai tīrīšanas atgādinājums **+****+** mirgo oranžā krāsā, norādot, ka ir ieteicams iztīrīt Rapid Cappuccino sistēmu. Jātīra, ja vairāk dzērienu nav nepieciešams gatavot.

Valmistamise lūpēdes vilgub puhatuse hoiatus **+****+** oranžilt, nāidates, et Rapid Cappuccino Systemit tuleks puhatada. Kui jooki pole rohkem vaja, tuleb seda puhatada.

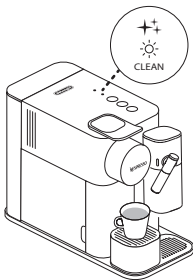

- 6** Paceliet un nolaidiet pārloku, lai izgrūstu kapsulu izlietoto kapsulu tvertne.

Tīstīte ja sulgege hoob, et vāljutada kapsel kasutatud kapslite mahutisse.

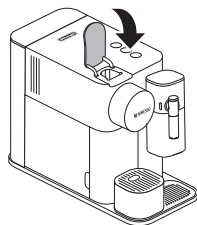

- 7** Lai pagatavotu otru dzērienu, noņemiet piena tvertnes vāku un piepildiet piena tvertni. Nepārsniedziet līmeni MAX. Atkārtojiet 1.–6. darbību.

Teise joogi valmistamiseks eemaldage piimaunuma kaas ja tāitke piimaunum. Ārge ūletage MAX-taset. Korrake toiminguid 1 kuni 6.

- i** Ievērojiet piesardzību: lejot pienu piena tvertnē, pievērsiet uzmanību, lai tas neizšļakstītos no tvertnes. Ja nepieciešams, kārtīgi notīriet ar drānu. Nenovietojiet piena paku uz piena tvertnes, jo tvertne var atkābināties no kafijas automāta.

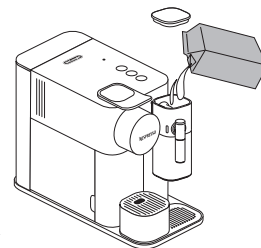

Olge hoolas! Piima piimaunuma sisse valades pōōrake tāhelepanu, et piim sealt vālja ei valguks. Vajadusel puhatage korrallikult lapiga. Ārge asetage piimapakki piimaunumale, kuna anum vōib masina kŭljest lahti tulla.

- 8** Pēc nelietošanas perioda, kas nepārsniedz 30 minūtes pēc piena receptes sagatavošanas, izjauciet piena krūzi, skatiet sadaļu "Rapid Cappuccino sistēmas salikšana / izjaukšana", un mazgājiet visus 6 demontētos komponentus trauku mazgāšanas mašīnā vai ar rokām, skatiet sadaļu "Rapid Cappuccino sistēmas tīrīšana".

Pārstāt mittekasutamist kuni 30 minutit pārstāt piimaretsepti valmistamist vōtke piimaunum lahti, vaadake jaotist „Rapid Cappuccino Systemi kokkupanemine/lahtivōtmine” ja puhatage kōik 6 lahtivōtetud komponenti nōudepesumasinas vōi kāsipesus, vaadake jaotist „Rapid Cappuccino Systemi puhatamine”.

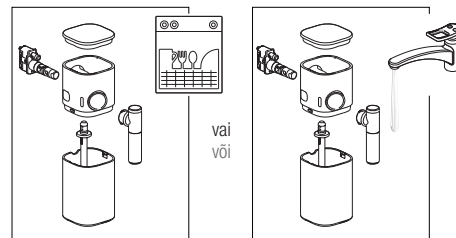

- i** Pēc kārtas gatavotu piena dzērienu skaits nedrīkst pārsniegt 5. Iesakām Rapid Cappuccino sistēmu tīrīt pēc katras piena gatavošanas reizes.

Jārjestikuste piimajookide arv ei tohiks ūletada 5. Soovitame puhatada Rapid Cappuccino Systemit īga piimajoogi valmistamise vahel.

+**+** Tīrīšanas atgādinājums / Puhatamise hoiatus



Mirgo oranžā krāsā
Vilgub oranžilt

Ieteicams tīrīt, taču joprojām var pagatavot vēl dažus dzērienus.
Tuleb puhatada; saate siiski valmistada mōnda muud jooki.



Deg oranžā krāsā
Pōlēb oranžilt

Jātīra; kafijas automāts pārtrauc darboties, un nav iespējams pagatavot nevienu dzērienu.
Tuleb puhatada; masin seiskub ja jooki ei ole vōimailik valmistada.

Rapid Cappuccino sistēmas tīrīšana

Rapid Cappuccino Systemi puhastamine

LV

ET

Izjauciet piena krūzi. Skatiet sadaļu "Rapid Cappuccino sistēmas salikšana /izjaukšana". Piena nosēdumus rūpīgi izskalojiet ar karstu dzeramo ūdeni.

Vēlke piimaanum lahti. Vaadake jaotist „Rapid Cappuccino Systemi kokkupanemine/lahtivõtmine”. Loputage piimajäägid hoolikalt kuuma joogiveega.

I Ja trauku mazgāšanas mašina nav pieejama, Rapid Cappuccino sistēmas komponentus var mazgāt ar rokām. Tīrīšanas procedūra jāveic pēc katra lietojuma.

Kui nūdedepumasin pole saadaval, saab Rapid Cappuccino Systemi komponente ka käsitsi pesta. Puhastust tuleb teha pärast iga kasutamist.

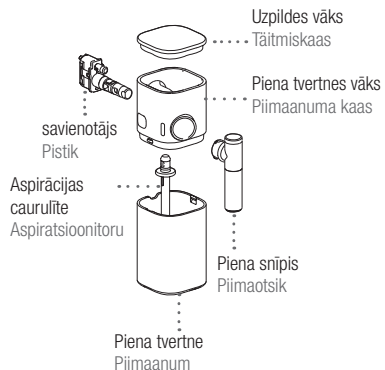

TRAUKU MAZGĀŠANAS NŪDEPESUMASINĀ:

1 Ievietojiet sešus izjauktos komponentus trauku mazgāšanas mašīnas augšējā paplātē un palaidiet programmu augstā temperatūrā (50°/60°C).

Asetage kuus lahtivõetud komponenti nūdedepumasina ūlemisse salve ja käivitage programm kõrge temperatuuril (50/60 °C).

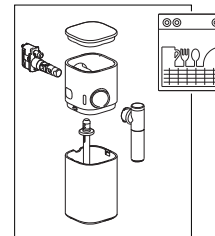

MAZGĀŠANA AR KĀSIPESU: ROKĀM:

1 Iemērciet visus komponentus vismaz uz 30 minūtēm karstā dzeramajā ūdenī (min. 40°C) kopā ar vieglu /saudzīgu mazgāšanas līdzekli un rūpīgi noskalojiet ar karstu dzeramo ūdeni.

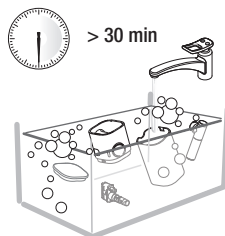

Leotage kōiki komponente kuuma joogiveega (min 40 °C) koos maheda/pehmetoimelise pesuainega vähemalt 30 minutit ja loputage hoolikalt kuuma joogiveega.

2 Iztrīriet piena tvertnes iekšpusi ar vieglu /saudzīgu mazgāšanas līdzekli un izskalojiet ar karstu dzeramo ūdeni. Nelietojiet abrazīvus materiālus, kas var sabojāt aprīkojuma virsmu.

Puhastage piimaanumai sisemust maheda/pehmetoimelise pesuvahendiga ja loputage kuuma joogiveega. Ārge kasutage abrasīvsēid materjale, mis vōivad anuma pinda kahjustada.

Pārliecinieties, vai gaisa ieplūde ir tīra. Veenduge, et õhu sisselaskeava oleks puhas.

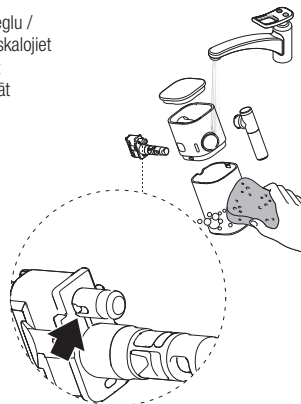

3 Nosusiniet visas daļas ar tīru dvieli, drānu vai papīra salveti un tad salieciet atpakaļ.

Kuivatage kōik osad puhta rātiku vōi paberīga ja pange uuesti kokku.



Izslēgšana Vājlūlitamine

MANUĀLA IZSLĒGŠANA: KĀSITSI VĀJLĀLŪLITAMINE

- Lai kafijas automātu izslēgtu, vienlaikus nospiediet Espresso un Lungo pogu. Klikšķoša skaņa norāda, ka tagad kafijas automāts ir izslēgts. Masīna vājlūlitamēks vajutage samaaegselt Espresso ja Lungo nuppe. Klōpsatav heli nāitab, et masin on nūūd vālja lūilitatud.



AUTOMĀTISKA IZSLĒGŠANĀS:

- Ir iespējams ieprogrammēt automātiskās izslēgšanās laiku: Izņemiet piena krūzi un ieslēdziet kafijas automātu.

Automaatset vājlūlītusaega on vōimailik programmeerida: Eemaldage piimaanum ja lūilitage masin sisse.

AUTOMAATNE VĀJLĀLŪLITAMINE

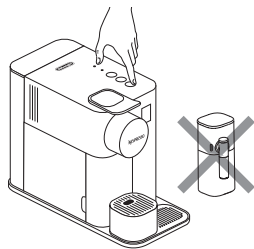

- Nospiediet un 3 sekundes turiet nospiestu piena pogu, lai pārietu uz izvēlnes režīmu: sāk mirgot atkalķošanas un tīršanas atgādinājumi.

Menūūrežiimi sisenemiseks vajutage piimajoggi nuppu 3 sekundit: katlakivi eemaldamise ja puhastamise hoiatused hakkavad vilkuma.

- i** **IEVĒROJIET:** ja netiek veiktas nekādas darbības, pēc 30 sekundēm automātiski notiks izešana no izvēlnes režīma. Manuāli no šī režīma var izeēt, nospiežot un 3 sekundes turot nospiestu piena pogu.

MĀRKUS. Menūūrežiimist vāljutakse automaatselt 30 sekundi pārast. kui toiminguid ei tehta. Sellest saab kāsitsi vāljuda, vajutades piimajoggi nuppu 3 sekundit.

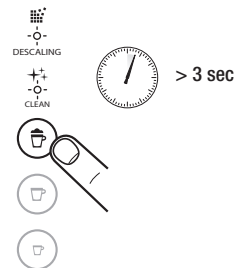

- Lai atvērtu izslēgšanas izvēlni, nospiediet Lungo pogu. Tīršanas un atkalķošanas atgādinājumu indikatorlampiņas izslēdzas. Viena no recepšu pogām mirgo, norādot pašreizējo iestatījumu (skatiet maļā esošo tabulu).

Toite vājlūlītamise menūūsse sisenemiseks vajutage nuppu Lungo. Puhastamise ja katlakivi eemaldamise hoiatusē mārģutuled kustuvad. ūks retseptinuppudest vilgub, nāidātes, milline on praegune seadistus (vt kōrvalolevat tabelit).



- Tagad 15 sek. laikā varat iestatīt vēlamo vērtību, nospiežot attiecīgo pogu. Indikatorlampiņas 3 reizes strauji nomirgo, apstiprinot jaunu vērtību. Izešana no izvēlnes notiek automātiski, un kafijas automāts atgriežas gatavības režīmā.

Nūūd saate 15 sekundi jooksul mārārata soovitud vāārtuse, vajutades vastavat nuppu. Uue vāārtuse kinnitamiseks vilguvad need 3 korda kiiresti. Menūū sulgub automaatselt ja masin naaseb valmisoleksuse.

Automātiskās izslēgšanās iestatījums / Automaatse vājlūlītuse seadistus

Piens / Piim	→ 2 minūtes / minutit
Lungo	→ 9 minūtes / minutit
Espresso	→ 30 minūtes / minutit

Apkope Hooldus

LV

ET

- i** Neli tojiet agresivus tirišanas lidzekļus vai šķidinātājus. Kafijas automāta virsmu tīriet ar mitru drānu un mitru drānu un vieglu tirišanas lidzekli.

Ārge kasutage tugevatoimelisi puhastusvahendeid ega lahustit. Kasutage seadme pinna puhastamiseks puhast niisket lappi ja ornatoimelist puhastusvahendit.

- 1** Paceliet un nolaidiet pārloku, lai izgrūstu kapsulu izlietoto kapsulu tvertnē. Izņemiet pilēšanas paplāti un kapsulu tvertni. Iztukšojiet un izskalojiet. Izņemiet ūdens tvertni. Iztukšojiet, izskalojiet un piepildiet ar dzeramo ūdeni. Notīriet krūzišu balstu un režģi.. Paceliet izņemamo režģi un iztīriet.

Tostke ja sulgege hoob, et vāljutada kapsel kasutatud kapslite mahutisse. Eemaldage tilkumisalus ja tūhjade kapslite mahuti.. Tūhjendage ja loputage. Eemaldage veepaak. Tūhjendage ja loputage see enne joogiveega tāitmist. Puhastage tassitugi ja resti. Tostke eemaldatav rest ūles ja puhastage.

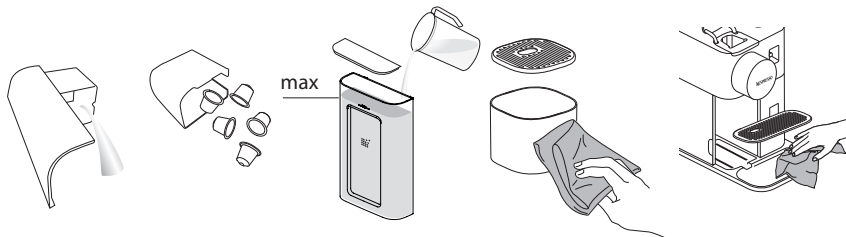

- 2** Novietojiet trauku zem kafijas izplūdes un nospiediet Lungo pogu, lai izskalotu.

Asetage anum kohvi vāljalaskeava alla ja vajutage loputamiseks nuppu Lungo.

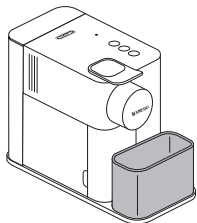

- 3** Tīriet kafijas izplūdi un kafijas automāta virsmu ar tiru, mitru drānu.

Puhastage kohvi vāljalaskeava ja masina pinda puhta niiske lapiga.

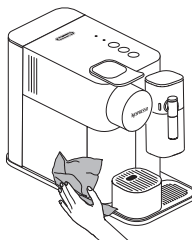

- i** Nedrīkst mazgāt trauku mazgāšanas mašīnā.

Ei ole nõudepesumasinas pestav.

- i** Drīkst mazgāt trauku mazgāšanas mašīnā.

Sobib nõudepesumasinas pesemiseks.

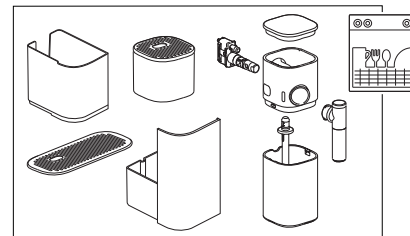
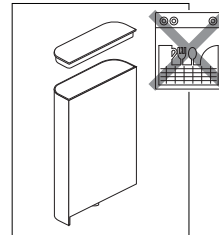

LV
ET



Atkalķošana Katlakivi eemaldamine

www.nespresso.com/descaling

⚠ UZMANĪBU: skatiet informāciju par drošības pasākumiem. **ETTEVAATUST:** vaadake ettevaatusabinõusid.

i IEVĒROJIET: lai nodrošinātu pareizu kafijas automāta darbību tā kalpošanas laikā un jūsu kafijas pieredze būtu vienmēr tikpat nevainojama kā pirmajā dienā, veiciet turpmāko procesu. Atkalķošanas ilgums ir aptuveni 20 minūtes. Lai nodrošinātu ik reizi nevainojamu kafijas baudījumu un labu automāta darbību, ir svarīgi atkalķot automātu, kad tas nepieciešams. Kad atkalķošanas atgādinājums sāk mirgot, ir pienācis laiks kafijas automātu atkalķot. Kafijas automāts projošam var pagatavot vairākus piena dzērienus, pirms tas tiek profilaktiski bloķēts. Bloķēšana nepieļauj nekādu kafijas automāta sabojāšanu un nodrošina tā pareizu darbību kalpošanas laikā. Ja kafijas automāts ir bloķēts, lūdzu, atkalķojiet to vai sazinieties ar **Nespresso Club**. Lūdzu, noteikti pabeidziet visu atkalķošanas procedūru. Ja tā netiks pabeigta, kafijas automāts paliks bloķēts.

MĀRKUS! Tagamaks masīna nūetekohane toimimine kogu selle tōoea jooksul ja et teie kohvikogemus oleks sama tāiuslik kui esimesel pāeval, jārgige allolevat protsessi. Katlakivi eemaldamine vōtab umbes 20 minūti. Tāiusliku kohvikogemuse ja masīna hea toimimise tagamiseks tuleb vajaduse korral masīnast katlakivi eemaldada. Kui katlakivieemalduse hoiatus hakkab vilkuma, on aeg masīnast katlakivi eemaldada. Masīn suudab siiski valmistada mitu piimajooki, enne kui see ennetavalt blokeeritakse. Blokeering hoiab āra masīna kahjustumise ja tagab selle nūetekohase toimimise kogu eluea jooksul. Kui masīn on blokeeritud, eemaldage masīnast katlakivi vōi vōtke ūhendust **Nespresso Club**iga. Lōpetage kindlasti kogu katlakivieemaldusprotsess. Vastasel korral jāāb masīn blokeerituks.

Atkalķošanas atgādinājums / Katlakivi eemaldamie hoiatus		
	Mirgo oranā krāsā Vilgub oranāit	Ieteicams atkalķot. Katlakivi vajab eemaldamist.
	Strauja mirgošana oranā krāsā Kiirelt vilkuv oranā	Varēs pagatavot tikai dažus dzērienus, un tad kafijas automāts tiks bloķēts. Enne masīna blokeerimist saab valmistada vaid mōned joogid.
	Deg oranā krāsā Pōlēb oranāit	Jāatkalķo; kafijas automāts pārtrauc darboties, un nav iespējams pagatavot nevīnu dzērienu. Katlakivi eemaldamine on vajalik; masīn seiskub ja jookē ie ole vōimalik valmistada.

1 Atkalķojiet kafijas automātu, kad gatavības režīmā atkalķošanas atgādinājums mirgo oranā krāsā.

Katlakivi eemaldamie ajal vilgub katlakivi eemaldamie hoiatus valmisolekus oranāit.



2 Paceliet un nolaidiet pārioku, lai izgrūstu visas kapsulas izlietoto kapsulu tvertnē.

Kasutatud kapslite mahutis olevate kapslite vāljutamiseks tōstke ja sulgege hōob.

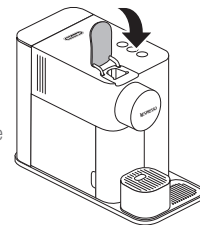

3 Iztukšojiet pilēšanas paplāti un izlietoto kapsulu tvertni. Ieberiet ūdens tvertnē 100 ml **Nespresso** atkalķošanas līdzekļa (1 maisiņš). Ielejiet ūdeni līdz atkalķošanas atzīmei uz ūdens tvertnes (~ 500 ml).

Tūhēndage tilkumīsalus ja kasutatud kapslite mahuti. Tāitke veepaak 100 ml **Nespresso** katlakivieemaldusvahēndiga (1 kottē). Lisage vett kuni katlakivieemaldusmārgīni veepaagil (~500 ml).

i IEVĒROJIET: lai nodrošinātu cikla pabeigšanu, jāņem vērā norādītais daudzums.

MĀRKUS! Jārgige kogust, et tagada tsūikli lōppemine.



4 Paņemiet atkalķošanas cauruli, kas atrodas kafijas automāta aizmugurē, un pievienojiet to automāta Rapid Cappuccino sistēmas savienotājam.

Vōtke masīna tagaosas asuv katlakivieemaldustoru ja ūhendage see masīna Rapid Cappuccino Sistemi pistikuga.

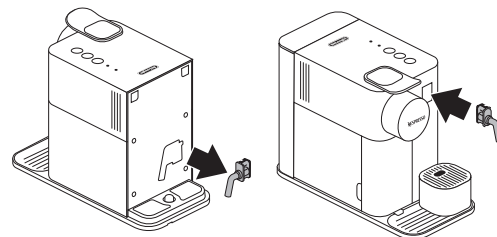

- 5 Kafijas automāts pāriet atkalķošanas režīmā. Atkalķošanas atgādinājums mirgo oranžā krāsā visā atkalķošanas procesa laikā. Espresso poga deg baltā krāsā.



Masin lūlītub katlakvieemaldusrežiimi. Katlakvieemalduse hoiatus vilgub kogu katlakivi eemaldamise protsessi ajal oranžilt. Espresso nupp põleb valgelt.

- 6 Novietojiet trauku ar vismaz 1 litra tilpumu gan zem kafijas izplūdes, gan zem atkalķošanas caurulītes.

Asetage vähemalt 1-liitrine anum nii kohvi vājijaskeava kui ka katlakvieemaldustoru alla.

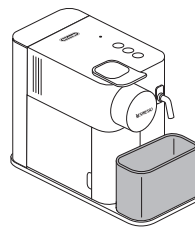

- 7 Nospiediet Espresso pogu. Atkalķošanas līdzeklis pārmaiņus plūst pa kafijas izplūdi, atkalķošanas caurulīti un pilēšanas paplāti. Kad atkalķošanas cikls ir beidzies (ūdens tvertne ir tukša), Lungo poga iedegas baltā krāsā.

Vajutage Espresso nuppu. Katlakvieemaldusvahend voolab vaheldumisi läbi kohvi vājijaskeava, katlakvieemaldustoru ja tilkumisaluse. Kui katlakvieemaldustükkel on lõppenud (veepaak saab tühjaks), süttib nupp Lungo valgelt.



- 8 Iztukšojiet izlietoto kapsulu tvertni, pilēšanas paplātes uztvērēju un 1 litra tvertni, izskalojiet un piepildiet ūdens tvertni ar svaigu dzeramo ūdeni līdz līmenim MAX.

Tūhņendage kasutatud kapslite mahuti, tilkumisasul ja 1-liitrine mahuti, loputage ning taitke veepaak vārske joogiveega kuni MAX-tasemeni.

I **IEVĒROJIET:** lai nodrošinātu cikla pabeigšanu, jāņem vērā norādītais daudzums.

MĀRKUS! Jārgīge kogust, et tagada tsūkil lōppemine.

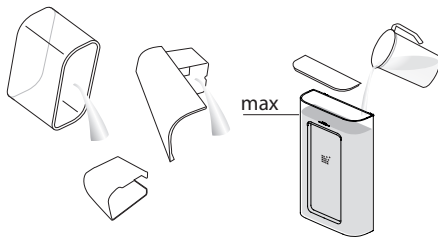

- 9 Nospiediet Lungo pogu. Skalošanas cikls turpinās caur kafijas izplūdi, atkalķošanas caurulīti un pilēšanas paplāti, līdz ūdens tvertne ir tukša. Šajā fāzē Lungo poga mirgo.

Vajutage Lungo nuppu. Loputustsūkkel jātkub läbi kohvi vājijaskeava, katlakvieemaldustoru ja tilkumisasulē, kuni veepaak tūhjeneb. Selle faasi ajal nupp Lungo vilgub.



- 10 Kad skalošanas process ir pabeigts, kafijas automāts izslēdzas. Noņemiet un noglabājiet atkalķošanas caurulīti. Iztukšojiet pilēšanas paplāti un izlietoto kapsulu tvertni. Izskalojiet ūdens tvertni un uzpildiet ar dzeramo ūdeni.

Kui loputus on lõppenud, lūlītub masin vājja. Eemaldage ja pange katlakvieemaldustoru hoiule. Tūhņendage tilkumisasulē ja kasutatud kapslite mahuti. Loputage veepaaki ja taitke joogiveega.

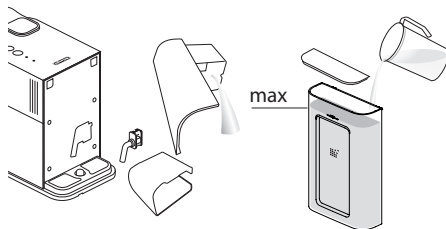

- 11 Notīriet kafijas automātu ar mitru drānu. Tagad kafijas automāta atkalķošana ir pabeigta.

Puhastage masinat niiske lapiga. Nūūd olete masina katlakivi eemaldamise lōpetanud.

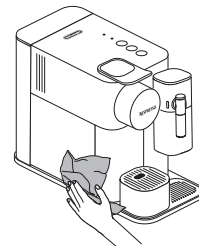

Daudzuma atjaunošana uz noklusējuma iestatījumiem

Koguse taastamine vaikeseadetele

i **IEVĒROJIET:** Šajā procedūrā kafijas daudzums un izslēgšanās laiks tiek atiestatīts uz noklusējuma vērtībām.

MĀRKUS! See toiming lähtestab kohvi kogused ja väljalülitusaja vaikeväärtustele.

1 Izņemiet piena krūzi un ieslēdziet kafijas automātu.

Eemaldage piimaanum ja lülitage masin sisse.

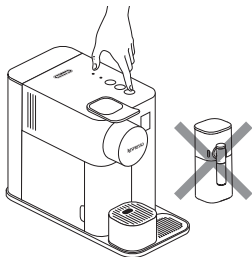

2 Nospiediet un 3 sekundes turiet nospiestu piena dzērienu pogu, lai pārietu uz izvēlnes režīmu: sāks mirgot atkaļķošanas un tīrīšanas atgādinājums.

Menüurežiimi sisenemiseks vajutage piimajoogi nuppu 3 sekundit: kattakivi eemaldamise ja puhastamise hoiatused hakkavad vilkuma.

i **IEVĒROJIET:** ja netiek veiktas nekādas darbības, pēc 30 sek. automātiski notiks izešana no izvēlnes režīma, vai arī no tā var iziet manuāli, nospiežot un 3 sekundes turot nospiestu piena pogu.

MĀRKUS. Menüurežiim lülitub automaatselt vāija 30 sekundi pärast, kui ühtegi toimingut ei tehta või saab sellest käsitsi väljuda, vajutades piimanuppu 3 sekundit.

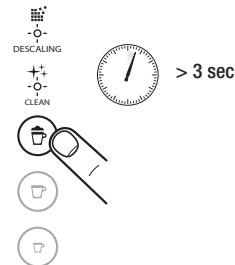

3 Nospiediet piena pogu. Piena poga mirgo, norādot uz atiestatīšanas režīmu. Nospiediet to, lai apstiprinātu. Visas pogas nomirgo 3 reizes: visi tilpumi ir atiestatīti uz noklusējuma iestatījumiem. Izešana no izvēlnes notiek automātiski, un kafijas automāts atgriežas gatavības režīmā.

Vajutage piima nuppu. Piima nupp vilgub, mis nāitab lāhtestusrežiimi. Kinnitamiseks vajutage seda. Kōik nupud vilguvad 3 korda: kōik kogused lāhtestatakse vaikeseadetele. Menüü sulgub automaatselt ja masin naaseb valmisolekusse.



NOKLUSĒJUMA VĒRTĪBAS: VAIKEVĀĀRTUSED



Piena dzēriens (no 30 līdz 165 ml atbilstoši līmenim ☞ Espresso Macchiato un līmenim MAX uz piena tvertnes) + kafija 40 ml

Piimajook (30 kuni 165 ml, mis vastab Espresso Macchiato tasemele ☞ ja MAX-tasemele piimaanumas) + kohv 40 ml



Lungo: 110 ml

Lungo: 110 ml



Espresso: 40 ml

Espresso: 40 ml



Automātiska izslēgšanās: 2 minūtes

Automaatne väljalülitamine: 2 minūtīt

Sistēmas iztukšošana pirms nelietošanas perioda, aizsardzībai pret salu vai pirms transportēšanas, kad kafijas automāts jānogādā uz remontu

Süsteemi tūhjendamine enne seismajātmit, külmumiskaitseks või enne remondiks transportimist

LV
ET

- 1 Izņemiet piena krūzi un ieslēdziet kafijas automātu.

Eemaldage piimaanum ja lülitage masin sisse.

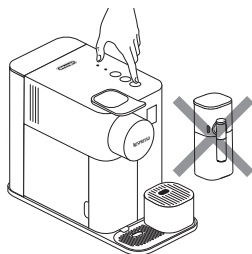

- 2 Izņemiet ūdens tvertni. Paceliet un nolaidiet pārloku, lai izgrūstu jebkādu atlikušu kapsulu. Novietojiet trauku zem kafijas izplūdes.

Eemaldage veepaak. Tühja kapsli väljutamiseks tõstke ja sulgege hoo. Asetage anum kohvi väljalaskeava alla.

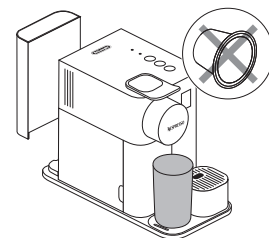

- 3 Nospiediet un 3 sekundes turiet nospiestu piena dzēriena pogu, lai pārietu uz izvēlnes režīmu: sāk mirgot atkalķošanas un tīrīšanas atgādinājumi.

Menüürežiimi sisenemiseks vajutage piimajoogi nuppu 3 sekundit: katlakivi eemaldamise ja puhastamise hoiatused hakkavad vilkuma.

- i** **IEVĒROJIET:** ja netiek veiktas nekādas darbības, pēc 30 sekundēm automātiski notiks iziešana no izvēlnes režīma. Manuāli no šī režīma var iziet, nospiežot un 3 sekundes turot nospiestu piena pogu.

MĀRKUS. Menüürežiimist vājūtakse automaatselt 30 sekundi pārst. kui toiminguid ei tehta. Sellest saab käsitsi väljuda, vajutades piimajoogi nuppu 3 sekundit.



- 4 Nospiediet piena dzēriena Lungo pogu vienlaikus.

Vajutage üheaegselt piimajoogi ja Lungo nuppe.



- 5 Piena dzēriena poga mirgo, lai apstiprinātu, ka kafijas automāts ir gatavs. Pēc pogas nospiešanas sākas iztukšošana. Kafijas poga mirgo pārmaiņus: darbojas iztukšošanas režīms. Kad process ir pabeigts, kafijas automāts izslēdzas automātiski.

Piimajoogi nupp vilgub, kinnitades, et masin on valmis. Pärast vajutamist algab tühjendamine. Kohvinupud vilguvad vaheldumisi: tühjendusrežiim on poolei. Kui protsess on lõppenud, lülitub masin automaatselt välja.



- i** **IEVĒROJIET:** pēc iztukšošanas ierīce aptuveni 10 minūtes būs bloķēta.

MĀRKUS. Seade blokeeritakse pärast tühjendamist umbes 10 minutiks.

⚠ UZMANĪBU: kafijas automāta uzglabāšana aukstā vidē var izraisīt sala bojājumus ūdens kontūrā un radīt noplūdes.

⚠ TĀHELEPANU: Masina hoidmine külmas keskkonnas võib külma tōttu veeringi kahjustada ja põhjustada lekkleid.

LV Traucējummeklēšana

Indikatorlampiņa nedeg.	- Pārbaudiet elektrotīklu, kontaktspraudni, spriegumu un drošinātāju. Problēmu gadījumā zvaniet Nespresso Club .
Nav kafijas, nav ūdens.	- Ūdens tvertne ir tukša. Piepildiet ūdens tvertni. - Ja nepieciešams, atkalkojiet; skatiet sadaļu Atkalkošana.
Kafija tiek izvadīta ļoti lēni.	- Plūsmas ātrums ir atkarīgs no kafijas šķirnes. - Ja nepieciešams, atkalkojiet; skatiet sadaļu Atkalkošana.
Nav kafijas, izplūst tikai ūdens (kapsula ir ievietota).	- Pārīecinieties, vai kapsula nav iespiesta nepareizā pozīcijā. - Pārīecinieties, vai kapsula nav bojāta. - zvaniet Nespresso Club vai nosūtiet ierīci uz remontu.
Kafija nav pietiekami karsta.	- Iepriekšēji uzsildiet krūzi. - Ja nepieciešams, atkalkojiet; skatiet sadaļu Atkalkošana.
Kapsulu zonā notiek noplūde (ūdens kapsulu tvertnē).	- Ievietojiet kapsulu pareizi. Ja notiek noplūdes, zvaniet Nespresso Club .
Jebkāda cita veida mirgošana, kas nav aprakstīta traucējummeklēšanā.	- Nosūtiet ierīci uz remontu vai zvaniet Nespresso Club .
Visas pogas 10 sekundes mirgo vienlaikus, un tad kafijas automāts izslēdzas automātiski.	- Kļūdas signāls, kafijas automāts jāremontē. Nosūtiet ierīci uz remontu vai zvaniet Nespresso Club .
Visas 3 pogas strauji nomirgo 3 reizes, un tad kafijas automāts atgriežas gatavības režīmā.	- Ūdens tvertne ir tukša.
Mirgo atkalkošanas un tīrīšanas atgādinājums.	- Kafijas automāts ir izvēlnes režīmā, nospiediet un 3 sekundes turiet nospiestu piena pogu, lai izietu no izvēlnes režīma, vai nogaidiet 30 sekundes, lai izietu automātiski.
Atkalkošanas brīdinājums mirgo oranžā krāsā.	- Kafijas automāts aktivizē atkalkošanas atgādinājumu atbilstoši dzērienu patēriņa lietojumam. Atkalkojiet kafijas automātu.
Atkalkošanas atgādinājums mirgo oranžā krāsā, un Espresso poga deg baltā krāsā.	- Kafijas automāts ir atkalkošanas režīmā. Nospiediet Espresso pogu, lai sāktu atkalkošanas procesu.
Atkalkošanas atgādinājums deg oranžā krāsā, dzērienu pogas nav pieejamas.	- Kafijas automāts ir bloķēts pārāk augsta apkalpošanās līmeņa dēļ. Atkalkojiet kafijas automātu.
Visas kafijas pogas un visas piena receptšu pogas mirgo pārmaiņus.	- Kafijas automāts ir aizsardzības režīmā pret pārkaršanu, nogaidiet, līdz tas atgriežas gatavības režīmā. - Pēc iztukšošanas ierīce aptuveni 10 minūtes būs bloķēta.
Pārloku nevar pilnībā aizvērt.	- Iztukšojiet kapsulu tvertni. Pārīecinieties, vai kapsulu tvertnē neviena kapsula nav iestrēgusi. - Izmantojiet attaukotu vai daļēji attaukotu govu pienu ledusskapja temperatūrā (ap 4°C). - Skalojiet pēc katras piena dzēriena gatavošanas (skatiet sadaļu "Rapid Cappuccino sistēmas mazgāšana ar rokām").
Piena putu kvalitāte neatbilst standartam.	- Atkalkojiet kafijas automātu. - Nelietojiet saldētu pienu. - Pārīecinieties, vai gaisa aspirācijas daļa ir tīra. Skatiet sadaļu "Rapid Cappuccino sistēmas mazgāšana ar rokām".
Nevaru ieiet izvēlnes režīmā.	- Noteikti izņemiet piena krūzi. - Noteikti turiet piena pogu 3 sekundes nospiestu. - Izņemiet atkalkošanas cauruli. - Izvēlnes režīmā nav iespējams ieiet, kamēr kafijas automāts uzsilst.
Piena padeve nesākas (tīrīšanas atgādinājums deg oranžā krāsā).	- Pagatavots vairāk par 5 piena dzērieniem bez tīrīšanas. Darbība: tīriet Rapid Cappuccino sistēmu. - Pārīeku ilga piena dzēriena gatavošana. Darbība: tīriet Rapid Cappuccino sistēmu. - Vairāk par 30 min kopš pēdējās piena dzēriena gatavošanas. Darbība: tīriet Rapid Cappuccino sistēmu.
Piena krūzi nav iespējams noņemt.	- Nospiediet pogu piena krūzes sānā, lai noņemtu daļas. - Skatiet sadaļu "Rapid Cappuccino sistēmas salikšana / izjaukšana".
Skaņa, kad kafijas automāts izslēdzas.	- Šī skaņa norāda, ka tagad kafijas automāts ir izslēgts.
Netīšas piena izšļakstīšanas gadījumā atvienojiet kafijas automātu no elektrotīkla.	- Nekavējoties rūpīgi notīriet kafijas automātu.

Valgusnäidik puudub.	- Kontrollige vooluvõrku, pistikut, pinget ja kaitsmeid. Probleemide korral helistage Nespresso Clubi.
Ei tule kohvi ega vett.	- Veepaak on tühi. Täitke veepaak. - Vajadusel katlakivi eemaldamine; vaadake jaotist „Katlakivi eemaldamine“.
Kohv väljub väga aeglaselt.	- Voolukiirus sõltub kohvi sordist. - Vajadusel katlakivi eemaldamine; vaadake jaotist „Katlakivi eemaldamine“.
Ei tule kohvi, väljub vaid vesi (hoolimata sisestatud kapslist).	- Veenduge, et kapsel poleks vales asendis. - Veenduge, et kapsel ei oleks kahjustatud. - Helistage Nespresso Clubi või saatke seade remonti.
Kohv ei ole piisavalt kuum.	- Soojendage tassi. - Vajadusel katlakivi eemaldamine; vaadake jaotist „Katlakivi eemaldamine“.
Kapsli piirkond lekib (vesi kapslimahutis).	- Paigaldage kapsel õigesti. Lekke korral helistage Nespresso Clubi.
Mis tahes muu tulede vilkumine, mida pole tõrkeotsingus kirjeldatud.	- Saatke seade remonti või helistage Nespresso Clubi.
Kõik nupud vilguvad üheaegselt 10 sekundit ja seejärel lülitub masin automaatselt välja.	- Veahäire, masin vajab remonti. Saatke seade remonti või helistage Nespresso Clubi.
Kõik 3 nuppu vilguvad kiiresti 3 korda ja seejärel lülitub masin tagasi valmisolekusse.	- Veepaak on tühi.
Vilgub katlakivi eemaldamise ja puhastamise hoiatus.	- Masin on menüürežiimis, menüürežiimist väljumiseks vajutage piimanuppu 3 sekundit või oodake automaatseks väljumiseks 30 sekundit.
Katlakivi eemaldamise hoiatus vilgub oranžilt.	- Masin käivitab katlakivi eemaldamise hoiatuse vastavalt jookide tarbimisele. Masinast tuleb katlakivi eemaldada.
Katlakivieemalduse hoiatus vilgub oranžilt ja Espresso nupp põleb valgelt.	- Masin on katlakivi eemaldamise režiimis. Katlakivi eemaldamisega alustamiseks vajutage Espresso nuppu.
Katlakivi eemaldamise hoiatus põleb oranžilt, jooginupud pole saadaval.	- Masin on liiga kõrge katlakivitaseme tõttu blokeeritud. Masinast tuleb katlakivi eemaldada.
Kõik kohvi- ja piimaretsepti nupud vilguvad vaheldumisi.	- Masin on ülekuumenemiskaitse režiimis. Oodake, kuni see naaseb valmisolekusse. - Seade blokeeritakse pärast tühjendamist umbes 10 minutiks.
Hooba ei saa täielikult sulgeda.	- Tühjendage kapslimahuti. Veenduge, et ükski kapsel ei oleks kapslimahuti sisse kinni jäänud. - Kasutage madala rasvasisaldusega ja külmikutemperatuuril (4 °C) lehmapiima. - Loputage pärast iga piimajooi valmistamist (vt jaotist „Rapid Cappuccino Sistemi käsipesu“). - Eemaldage masinast katlakivi. - Ärge kasutage külmutatud piima. - Veenduge, et õhu aspiratsiooniosa oleks puhas. Vaadake jaotist „Rapid Cappuccino Sistemi käsipesu“.
Piimavahu kvaliteet ei vasta standardile.	- Eemaldage kindlasti piimaanum. - Vajutage kindlasti piimanuppu 3 sekundit. - Eemaldage katlakivieemaldustoru. - Masina kuumenemise ajal ei ole võimalik menüürežiimi siseneda.
Menüürežiimi ei saa siseneda.	- Valmistatud rohkem kui 5 piimajooki ilma puhastamiseta. Toiming: puhastage Rapid Cappuccino Systemit. - Valmistatud on liiga palju piimajooke. Toiming: puhastage Rapid Cappuccino Systemit. - Viimasest piimajooi valmistamisest on möödunud üle 30 minuti. Toiming: puhastage Rapid Cappuccino Systemit.
Piima väljastamine ei käivitu (puhastushoiatus põleb oranžilt).	- Osade eemaldamiseks vajutage piimakannu küljel olevat nuppu. - Vaadake jaotist „Rapid Cappuccino Sistemi kokkupanemine/lahtivõtmine“.
Piimaanumat ei õnnestu eemaldada.	- See heli näitab, et masin on nüüd välja lülitatud.
Helisignaali, kui masin välja lülitub.	- Puhastage masinat kohe põhjalikult.
Juhusliku piima väljavalgumise korral eemaldage masin vooluvõrgust.	

Sazinieties ar **Nespresso** Võtke ühendust **Nespresso**ga

Tä ka mēs, iespējams, neesam paredzējuši visus jūsu ierīces lietošanas veidus, ja jums ir nepieciešama papildu informācija, problēmu gadījumā vai vienkārši lai meklētu padomu, zvaniet **Nespresso** vai savam **Nespresso** pilnvarotajam pārstāvim. Tuvākā **Nespresso** vai **Nespresso** pilnvarotā pārstāvja kontaktinformācija ir atrodama kafijas automāta kastes mapē, brošūrā "Laiņi lūdzam **Nespresso** pasaulē" vai vietnē nespresso.com.

Kuna me pole võib-olla teie seadme kõiki kasutusviise ette näinud, helistage **Nespresso**le või **Nespresso** volitatud esindajale, kui vajate lisateavet, probleemide korral või lihtsalt nõu saamiseks. Lähima **Nespresso** või **Nespresso** volitatud esindaja kontaktandmed leiata masina karbis olevast „**Nespresso** tervituskastast“ või meie kodulehelt nespresso.com.

Likvidēšana un vides aizsardzība Kõrvaldamine ja keskkonnakaitse



Ierīce satur vērtīgus materiālus, ko var reģenerēt vai pārstrādāt. Atlikušo atkritumu materiālu sašķirošana atbilstoši dažādajiem veidiem atvieglo vērtīgu izejvielu pārstrādi. Atstājiet ierīci savākšanas punktā. Informāciju par likvidēšanu varat iegūt vietējās iestādēs.

Teie seade sisaldab väärtuslikke materjale, mida saab ümbertöödelda või ringlusse võtta. Ülejäänud jäätmematerjalide eri liikidesse eraldamine hõlbustab väärtuslike toorainete taaskasutamist. Jätke seade kogumispunkti. Teavet kõrvaldamise kohta saate kohalikelt ametiasutustelt.



LATTISSIMA ONE

